

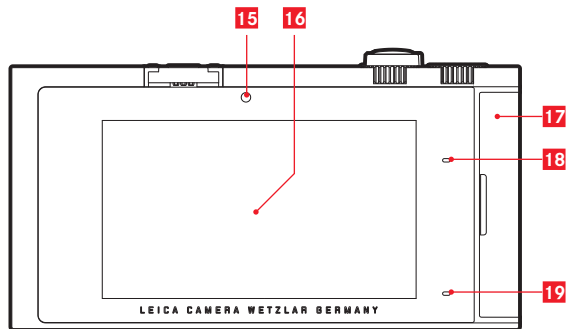

LEICA T

使用説明書 | 说明书

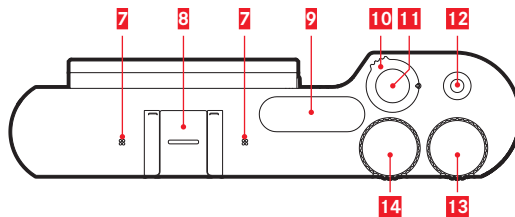
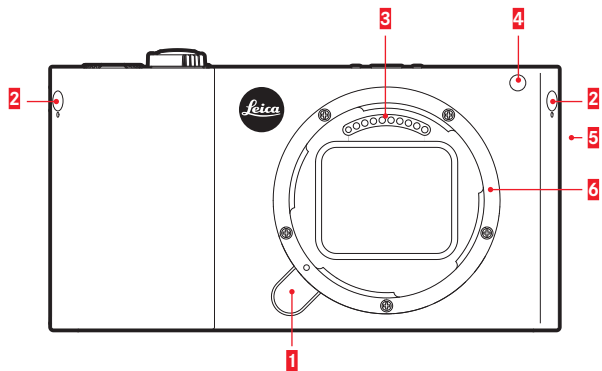

## 各部件名稱

(封底續篇)

### 相機

#### 前視圖

- 1 鏡頭解鎖鈕
- 2 揸帶吊耳(縮進)
- 3 接點列
- 4 自拍器LED/自動對焦輔助光源
- 5 喇叭
- 6 接環

#### 俯視圖

- 7 麥克風
- 8 配件靴座
- 9 閃光燈
- 10 主開關/閃光燈解鎖推桿
- 11 快門鈕
- 12 影片快門按鈕
- 13 設定轉盤
- 14 設定轉盤

#### 後視圖

- 15 亮度感測器
- 16 顯示幕
- 17 門蓋
- 18 狀態LED
- 19 充電狀態LED

## 部件名稱

(下转封三)

### 相机

#### 前视图

- 1 镜头解锁钮
- 2 背带小孔(凹入)
- 3 接触凸缘
- 4 自拍 LED / AF 辅助灯
- 5 扬声器
- 6 卡环

#### 上视图

- 7 麦克风
- 8 热靴
- 9 闪光灯
- 10 主开关 / 闪光灯解锁杆
- 11 快门钮
- 12 视频快门钮
- 13 模式转盘
- 14 模式转盘

#### 背视图

- 15 亮度传感器
- 16 显示屏
- 17 门盖
- 18 状态 LED
- 19 充电状态 LED

## 各部件名稱

### 右視圖 (打開門蓋)

- 20 記憶卡插槽
- 21 插孔蓋

### 仰視圖

- 22 三腳架螺孔 A ¼, DIN 4503 (¼“)
- 24 充電電池
- 23 充電電池鎖定推桿

### 鏡頭

- 25 遮光罩
  - a. 指標點
- 26 前接座
  - a. 遮光罩的外接座
  - b. 遮光罩的指標點
  - c. 濾鏡用內螺紋
- 27 對焦環
- 28 焦距設定環
- 29 對焦指標
- 30 固定環
  - a. 更換鏡頭用紅色指標點
- 31 接點列

## 部件名称

### 右视图 (门盖打开)

- 20 存储卡插槽
- 21 USB 接口

### 下视图

- 22 脚架螺纹接口 A ¼, DIN 4503 (¼ “)
- 24 电池
- 23 电池锁定杆

### 镜头

- 25 遮光罩
  - a. 定位点
- 26 前部接口
  - a. 用于遮光罩的外卡环
  - b. 用于遮光罩的定位点
  - c. 用于滤光镜的内螺紋
- 27 对焦设定环
- 28 焦距设定环
- 29 用于焦距的定位
- 30 固定环
  - a. 红色定位钮, 用于更换镜头
- 31 接触凸缘





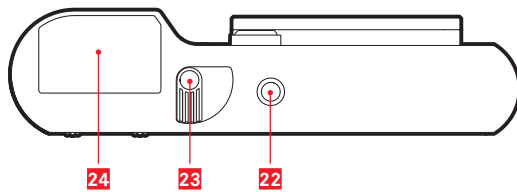
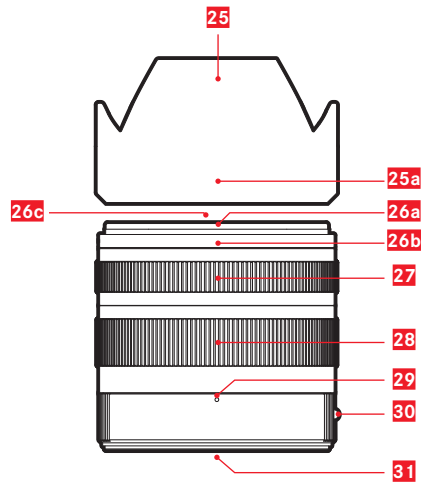
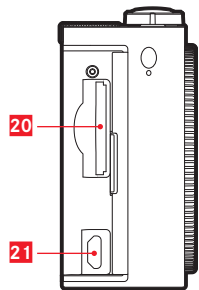





**LEICA T**

說明書

經型式認證合格之低功率射頻電機，非經許可，公司、商號或使用者均不得擅自變更頻率，加大功率或變更原設計之特性及功能。低功率射頻電機之使用不得影響飛航安全及干擾合法通信；經發現有干擾現象時，應立即停用，並改善至無干擾時方得繼續使用。前項合法通信，指依電信法規定作業之無線電通信。低功率射頻電機須忍受合法通信或工業、科學及醫療用電波輻射性電機設備之干擾。



## 前言

親愛的顧客：

衷心期望這台嶄新的徠卡T相機，能帶給您許多攝影樂趣和成果。

為了要正確使用徠卡T相機的完整功能，請您務必先閱讀本說明書。

若需快速上手使用，請參閱快速簡單操作說明書。

## 出貨內容

開始操作徠卡T相機之前，請先檢查附贈的配件是否齊全。

徠卡充電電池BP-DC13

BC-DC13電池充電器（包含交流電源插頭）

Micro USB傳輸線

盲塞（在交付時已使用）

揹帶

揹帶插門

機體接座蓋

配件熱靴蓋

用來下載Adobe® Photoshop® Lightroom®的含TAN註冊卡（  
在徠卡相機股份公司首頁註冊相機之後）

### 注意：

請保存好小零件（如揹帶插門），原則上如下：

- 放在小孩拿不到的位置
- 或是安全不會遺失的地方，例如相機盒內

您可在保固卡中的貼紙或在包裝上找到相機的製造日期資料。日期格式：年 / 月 / 日。

在相機的目錄選單下，您可以找到更多詳細設定說明。



- ▶ 在子目錄選單 **Regulatory Information** 中選擇

**注意：**

- 現代電子元件對於靜電放電的反應很敏感。例如，在合成地毯上走動就有可能產生好幾萬伏特的靜電，若在這時候碰觸您的相機，而它又剛好坐落在導電的地面上，就可能引發放電現象。只發生在相機機身表面的放電現象不會對相機內部的電子零件造成損害。通到外部的接腳，例如閃光燈靴座，雖有內建的保護電路，為了安全起見仍應盡量避免碰觸。
- 請您在偶爾清潔接點時不要使用光學用微纖布（合成布），而應使用棉布或亞麻布！如果您刻意抓住暖氣管或水管（可導電的「接地」材料），則可確保釋放您身上可能帶著的靜電電荷，請將相機蓋上鏡頭蓋和閃光燈靴座 / 觀景窗接頭蓋，並放在乾燥的地方，以避免髒汙和氧化。
- 僅能使用本廠推薦的配件，以避免產生干擾、短路或觸電等問題。
- 請勿嘗試拆除機身零件（外蓋）；專業修理工作僅能由經授權的維修單位執行。

**法律聲明：**

- 請遵守著作權法。未經授權自行轉載或公開播放轉錄媒體，例如經由錄影帶、CD、他人發行或寄送的内容，皆有可能違反著作權法。
- 此點亦適用於所有附贈的軟體。
- 本相機的視頻使用是根據以下許可：本產品擁有AVC專利組合許可證，只適合最消費者的個人使用及其他無需付費的使用方式，(i) 消費者須按照AVC標準（「AVC視頻」）進行編碼，以及 / 或(ii)按照AVC視頻標準，對消費者在個人使用的範圍內編碼的視頻進行解碼，及 / 或從擁有AVC許可證的供應商處獲取的視頻進行解碼。所有其他的使用方式均無明確或默示的授權許可。詳細訊息可從MPEG LA, L.L.C.網站[HTTP://WWW.MPEGLA.COM](http://WWW.MPEGLA.COM)取得。所有其他用途，特別是提供收費的AVC視頻，可能需要與MPEG LA, L.L.C.簽訂單獨的許可協議。詳細訊息可從MPEG LA, L.L.C.網站[HTTP://WWW.MPEGLA.COM](http://WWW.MPEGLA.COM)取得。
- SD及USB標誌皆為註冊商標。
- 其他在本說明書提到的商標、公司及產品名稱皆為相關公司的商標或註冊商標。





## 電機與電子裝置的廢棄處置

(適用於歐盟以及其它有分別回收系統的歐洲國家)

本裝置包含電機及 / 或電子組件，不得棄置於一般家庭垃圾內！請務必將本裝置送至地方政府設置的資源回收點。您不需為此付費。

此裝置若含有可更換式電池或充電電池，請務必先將這些電池取出，並按當地規定進行廢棄物處理。

其他和本主題相關的資訊，可從當地政府、廢棄物處理公司或在購買產品的商店處得知。

### 本說明書列舉的注意事項有含有下列重要說明

**提示：**  
附加資訊

**重要：**  
若不注意可能會傷害相機本體、配件甚至是拍照功能。

**注意：**  
若不注意可能對人體造成傷害

## 目錄

各部名稱.....	U2/U4
前言.....	4
出貨內容.....	4
警告提示.....	6
法律提示.....	6
電機及電子裝置的廢棄處置.....	7
<b>準備工作</b>	
安裝揹帶.....	10
更換充電電池.....	11
替充電電池充電.....	12
更換記憶卡.....	16
安裝 / 拆卸鏡頭.....	18
徠卡 T 鏡頭.....	18
<b>相機基本設定</b>	
主開關.....	20
轉輪.....	20
快門.....	21
手勢控制.....	22
右側工具欄鎖定 / 解鎖.....	23
INFO圖示.....	24
呼叫曝光操作模式 / 場景選單.....	25
呼叫我的相機選單.....	25
呼叫主目錄.....	25
主選單與我的相機選單下的導航功能鍵.....	26
方塊式選單.....	27
子目錄的功能種類設定.....	28
選單操作的整體說明.....	29
自訂我的相機選單.....	30
轉輪選單.....	32
使用轉輪選擇所需功能.....	33
<b>相機基本設定</b>	
選單語言.....	34
日期/時間.....	34
相機的自動關機功能.....	35
聲音訊號.....	36
螢幕 / 觀景窗設定.....	36
顯示幕的自動關閉功能.....	37
<b>攝影基本設定</b>	
檔案格式 / 壓縮率.....	38
JPEG解析度.....	38
白平衡.....	38
ISO感光度.....	40
色彩還原 / 影像特性.....	40
<b>攝影模式</b>	
相片順序.....	42
對焦設定.....	42
自動焦距調整 / 自動對焦.....	42
自動對焦輔助光源.....	43
自動對焦法.....	44
單點 / 1點對焦.....	44
透過觸控螢幕對焦.....	46
多區測光.....	46
臉孔辨識.....	46
手動對焦.....	47
手動對焦的輔助功能.....	47
清晰度設定.....	47
<b>測光及曝光控制功能</b>	
測光方法.....	48
階調分布圖 / 裁切.....	49
曝光控制.....	50
自動程式模式.....	50
改變預設的快門時間 / 光圈組合.....	51
光圈先決.....	52
快門先決.....	53
手動設定.....	54
場景模式.....	55
儲存測量值.....	56
曝光調整.....	56
自動包圍曝光.....	57

拍攝影片.....	58	其他.....	
防手震.....	58	使用者個人設定.....	82
錄音.....	59	將所有選單重設回出廠設定.....	82
閃光燈攝影.....		重置所有個別設定.....	82
使用內建閃光燈.....	60	重置照片檔案編號.....	83
閃光燈作業模式.....	61	設定及使用WiFi功能.....	84
閃光燈有效距離.....	62	將資料傳送到電腦上.....	88
同步時間.....	63	格式化.....	89
閃光曝光修正.....	63	使用DNG原始資料.....	90
使用外接閃光燈.....	64	安裝Adobe® Photoshop® Lightroom®.....	90
其他功能.....		安裝韌體更新.....	91
畫面穩定功能.....	66	配件.....	92
自拍器.....	66	替換零件.....	94
用GPS功能記錄攝影地點.....	67	注意及保養須知.....	96
播放模式.....		附件.....	
拍照與播放切換.....	68	選單項目.....	100
自動播放.....	68	照片拍攝模式選單.....	102
以直立格式播放相片.....	69	場景模式設定.....	104
選擇相片.....	69	技術資料.....	106
相片放大 / 縮小.....	70	關鍵字索引目錄.....	108
同時播放9張相片.....	71	徠卡產品支援服務.....	110
選擇局部畫面.....	71	徠卡顧客服務.....	110
播放選單.....	72		
幻燈片放映.....	72		
照片加入最愛 / 取消標記照片.....	73		
保護相片 / 取消防刪除保護功能.....	73		
選擇播放源.....	76		
相機內建記憶體與記憶卡的照片互相拷貝.....	76		
刪除相片.....	74		
播放影片.....	78		
影片 / 照片剪接.....	80		

# 安裝揸帶 1a-c

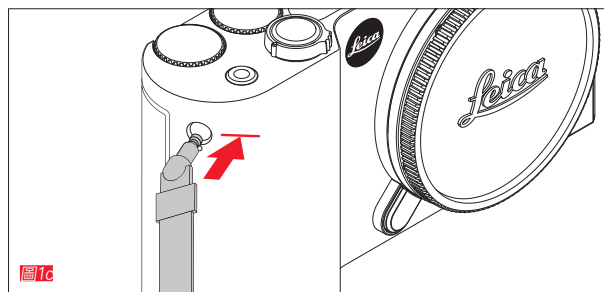
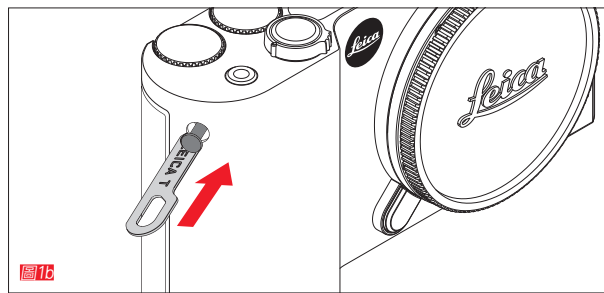
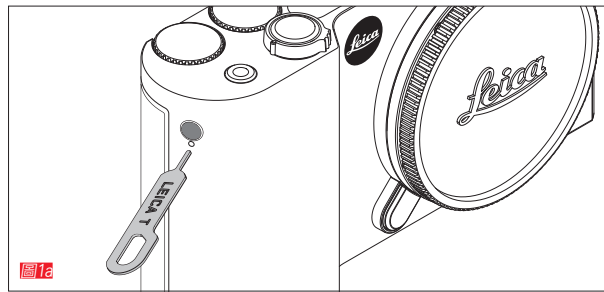

## 更換充電電池

關閉相機  圖 2a

放入電池  圖 2b

取出電池  圖 2c

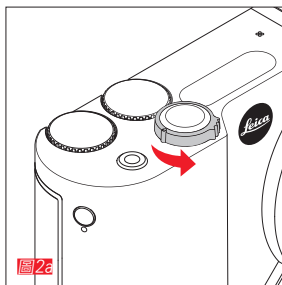

### 提示：

- 裝入電池後，即可馬上開始使用相機。
- 電池槽中設有卡榫固定電池，以防電池在相機顛倒放置時脫落。

### 重要：

在相機開機狀態下取出充電電池可能會造成您在選單中所作的設定被刪除，或是造成記憶卡損壞。

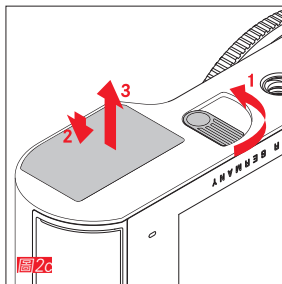
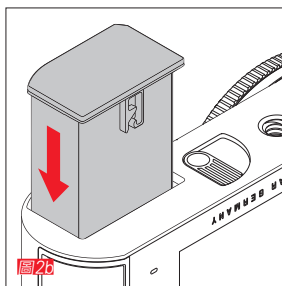

## 替充電電池充電

徠卡T相機的電源來自鋰離子充電電池。相機內的電池可透過隨附的USB線充電，或是從相機內取出，使用專屬的裝置充電。

### 注意：

- 請務必使用本說明書所述的充電電池種類，或是徠卡相機股份公司所列舉之充電電池種類。
- 這些充電電池僅能使用專屬的（亦即以下所述者）裝置充電。
- 違反使用規定以及使用不合規定種類的充電電池，可能導致電池爆炸！
- 充電電池不得長時間處於日曬、高溫、潮濕空氣及有冷凝水的環境。為了避免失火或爆炸的危險，充電電池也不可以放在微波爐或高壓容器內。
- 絕對不要將充電電池丟進火裡，可能會引起爆炸！
- 受潮或弄濕的充電電池絕對不可拿來充電，或是裝到相機內。
- 請確保電池接點乾淨、無阻物。
- 雖然鋰離子電池備有防止短路的措施，但是其接點還是不應該和金屬（如迴紋針或飾品之類）物品接觸。短路的電池可能變得很燙而引發嚴重燙傷。
- 如果電池曾掉落地面，請檢查其外殼和接點是否有損壞。裝上有所毀損的電池可能會使相機受損。
- 如果充電電池發出異音、變色、變形、過熱或是有液體流出來，必須立刻從相機或充電器取出並予以更換。繼續使用這樣的充電電池可能帶來有失火及 / 或爆炸危險的過熱現象。
- 如果有液體流出來或出現燒焦氣味，請讓充電電池遠離熱源。那些流出的液體有可能著火。
- 僅能使用本說明書中描述的充電器種類，以及由徠卡相機股份公司所規定之相機充電器種類。使用其他未經徠卡相

機公司核可的充電器可能造成充電電池損壞，極端情形下甚至可能造成嚴重或致命受傷。

- 隨機附贈的充電器僅能用於充電電池的充電，請勿嘗試使用於其他用途。
- 充電時使用的電源插座，應置於隨手可及之處。
- 充電過程中會發熱因此充電過程不可在狹小、封閉，也就是說不通風的環境下進行。
- 切勿拆解電池及充電器。修理工作只能由取得授權的工廠執行。
- 請您注意不要讓兒童拿到充電電池。吞下充電電池有窒息危險。

您可以根據說明書的訊息處理回收廢棄舊電池。

## 急救：

- 如果電池液接觸到眼睛，則會有失明的危險。請立即用清水沖洗眼睛。不要揉眼睛。立即就醫。
- 洩流的液體若碰到皮膚或衣服，可能引發傷害。請用清水清洗碰到的部位。

## 提示：

- 充電電池必須在使用前先充好電。
- 充電電池的充電溫度必須在0° C至35° C/32° F至95° F之間（否則充電器無法啟動或是立即關機）。
- 鋰離子充電電池可隨時充電，無須考量當時電量。若電池電力還未耗盡，則充飽電所需的時間會較短。
- 儲存鋰離子電池時，請確認它有部分電力。換句話說，不要讓它處於完全無電或充飽電的狀態。長期儲存時，應該每年兩次為電池充電約15分鐘，避免其電力過度流失。
- 充電過程中充電電池會升溫。這是正常現象，不是故障跡象。
- 新的充電電池要充分充電、放電（讓相機的運作耗盡其電力）兩三次後，才能充出最高電力。這種充分放電作業應該每充放電25次就重新執行一次。
- 可重複充電的鋰離子電池是透過內部化學反應產生電流，這種反應也會受到外界溫度和空氣濕度的影響。為讓充電電池的使用壽命達到最長，應避免長時間放置在溫度極高或極低的環境中（例如在夏天或冬天，放在停駛的汽車裡）。
- 每顆充電電池的使用壽命，即便在最佳的使用條件下都是有限的！經過幾百次充放電後，其工作時間即會明顯縮短。
- 請依當時法令規定（請參閱第7頁）將損壞的充電電池以符合回收規定的方式丟棄到對應的回收站。

- 可交換式充電電池會供電給另一個固定裝在相機裡的備用充電電池。這顆備用充電電池的作用是讓設定的日期和時間維持儲存，多達兩天之久。如果備用充電電池的電力耗盡，您必須裝上一顆有電力的電池為它充電。裝上可更換式充電電池後，此備用充電電池大概60小時後就又会充滿電力。在這段充電期間，相機必須保持在關機狀態。這種情形下必須重新輸入日期和時間。
- 若長時間不使用相機，請取出充電電池。在此之前，要先用主開關將相機關機。否則電池電力可能會在幾星期後流失到幾乎耗盡的程度，因為相機即使在關機狀態下還是會消耗微小的電流（用來儲存您的設定）。

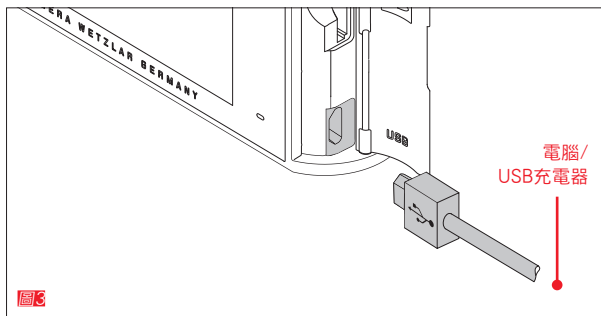

## 替充電電池充電

### 使用USB連接線 圖 3

#### 提示：

- 本相機基本上只能與電腦或是一般的USB充電器連接（最大充電量500毫安培(mA)，更準確來說為1安培），而且不能同時與螢幕、鍵盤、印表機或是USB分線器共同使用。
- 使用USB連接線充電之前，請先將相機關機。
- 當電腦在充電過程中切換至休眠模式時，相機的充電程序將會中止。

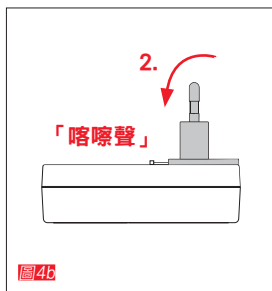
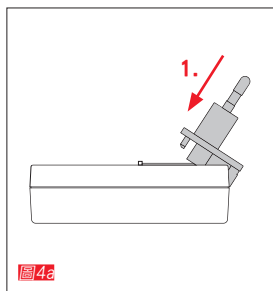

### 使用充電器

#### 更換充電器插頭

接上 圖 4a/b

移除 圖 5a/b

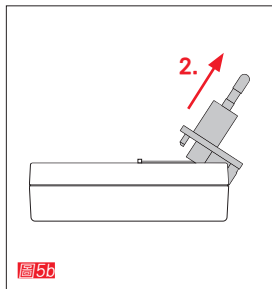
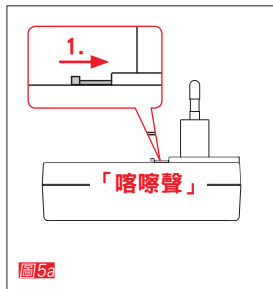



## 將充電電池裝進充電器內

## 將電池由充電器中取出

### 提示：

- 充電器必須裝上適合當地插座的插頭。
- 充電器會自動調整為當時的電壓。

## 充電狀態顯示

充電過程會透過LED顯示。

使用USB連接線充電（透過相機的LED顯示） 

- 發出紅色亮光：充電成功
- 綠色燈亮：充電電池完全充飽電。

使用充電器（透過充電器上的LED燈顯示） 

- 紅色燈亮：錯誤訊息，充電過程不成功
- 發出紅色亮光：充電成功
- 綠色燈亮：充電電池完全充飽電。

## 電池狀態顯示

電池狀態會單獨顯示在螢幕上。當電池狀態閃爍時，代表電池電力不足。請立即更換電池或是充電。

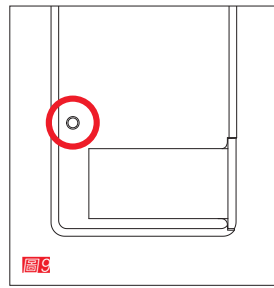
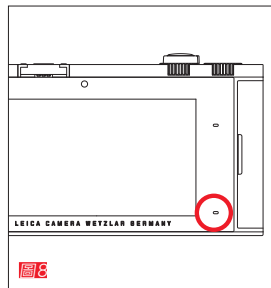
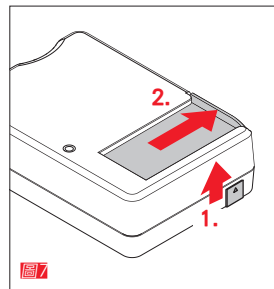
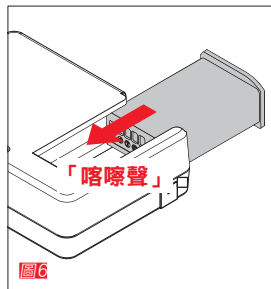

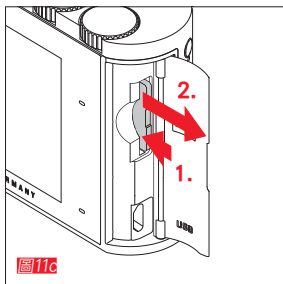
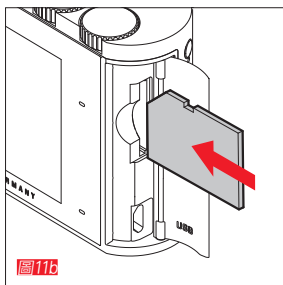
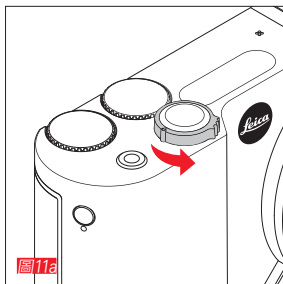

### 更換記憶卡

徠卡T可以裝入SD、SDHC或SDXC記憶卡。

徠卡內建的16GB記憶體讓您不用插入記憶卡也能拍照。

### 相機關機

### 插入記憶卡

### 拔出記憶卡

**提示：**

- LED發亮即代表相機正在存取記憶卡，這時請勿打開電池卡槽及取出記憶卡或充電電池。否則記憶卡上的資料可能會被摧毀，而且相機可能會故障。
  - SD/SDHC/SDXC卡具備防寫開關，可防止意外寫入或刪除卡上的資料。此開關位於記憶卡上無斜角那邊的推桿，推到下面標示著LOCK[上鎖]的位置即可保護記憶卡上現存的資料。
  - 若無法插入記憶卡，請檢查方向是否正確。
  - 若相機中插有記憶卡，所拍的全部照片將會自動存入記憶卡。若相機內無記憶卡，照片將會存在內建記憶體中。
  - 市面上供應的SD/SDHC/SDXC卡廠牌種類繁多，徠卡相機股份公司無法全面檢驗所有品牌與型號的相容性和品質，使用其他型號的記憶卡雖然不至於使相機或記憶卡受損，但由於某些記憶卡（尤其是所謂的「白牌」產品）並不符合SD/SDHC/SDXC標準，徠卡相機公司無法擔保其功能。
- 電磁場、靜電以及相機和記憶卡的缺陷，都可能引發記憶卡上的資料毀損或遺失，所以您應將資料儲存至電腦上。

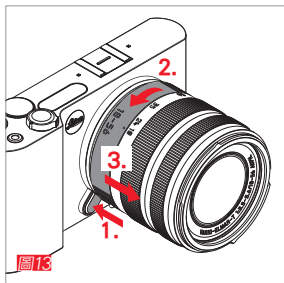
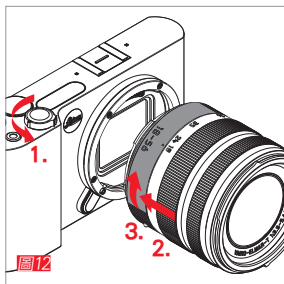

### 裝上鏡頭 圖 12

### 拆下鏡頭 圖 13

#### 提示：

- 為了防止灰塵等異物侵入相機內部 - 相機原則上應一直裝著鏡頭或以機身蓋罩上。
- 基於同樣理由，更換鏡頭的動作應迅速，而且儘可能在無塵的環境中進行。
- 相機或鏡頭後蓋不應放在褲子口袋裡，因為一旦沾上灰塵，裝到相機上時灰塵便會進入相機內部。

### 徠卡 T 鏡頭

所有徠卡 T 鏡頭基本上都具有相同的外型結構：前面有外介面可連接鏡頭遮光罩及濾鏡、設定景深，還有一顆可換鏡頭的紅色按鈕，且能完整傳輸與控制信號。徠卡 T Vario 鏡頭提供額外的焦距設定環。

#### 提示：

詳見封底內頁說明。

## 景深

徠卡 T 鏡頭沒有光圈環，也沒有景深刻尺。請上徠卡相機股份公司官網參考相關數值。

## 使用徠卡 T Vario 鏡頭測量和控制曝光

徠卡 T Vario 鏡頭並非固定—有效光圈開口會依您所選用的焦距而異。不過，為了避免曝光不當，您必須在儲存測量值或更改快門時間及光圈值之前，先設定好您稍後要拍攝的焦距。更多資訊請見第48頁之後「曝光測量與設定」的段落。

若是使用外接而非本身配備的閃光燈，必須確定光圈設定並開啟光圈。

## 遮光罩



徠卡 T 鏡頭在交付時配有完全匹配的遮光罩。對稱式的接座使安裝既迅速又簡單，而且可以反向安裝，以節省空間。遮光罩可盡量減少雜散光的反射，也可以保護前鏡頭不受汗損。

## 濾鏡

在徠卡 T 鏡頭上可以使用螺旋篩檢程式。有關適用的直徑數據，請參閱相關鏡頭的技術資料。

## 相機基本設定

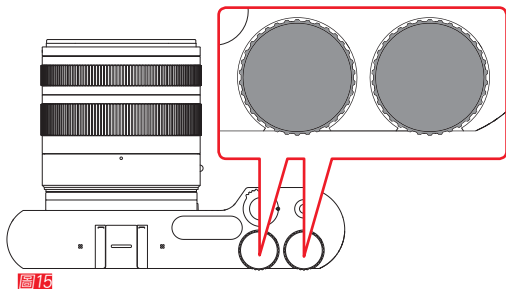
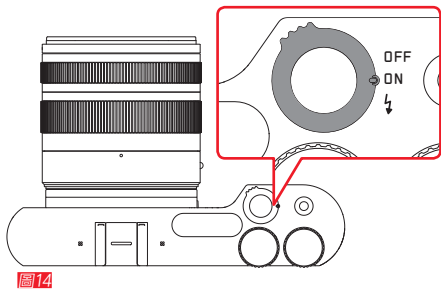

### 主開關 14

徠卡T使用主開關來開機和關機：

- OFF = 關機
- ON = 開機

內建的閃光燈裝置，則會迅速跳出：

-  = 閃光燈快速跳出
- 相機開機時會出現顯示幕畫面。

### 提示：

首次開機或是重設後第一次開機時，螢幕的右上角會出現播放 **PLAY** 的符號。按下按鍵時會出現一段歡迎影片。播放過程中可隨時按下 **SKIP** 中斷。

首先會出現 **LANGUAGE** 子目錄，接著出現設定 **DATE/TIME** 子目錄，之後才是設定螢幕畫面。

### 轉輪 15

徠卡T相機的兩顆轉輪可用於啟動拍照、播放與選擇設定選單等功能。

## 快門鍵

### 拍照 圖 16

快門鍵為兩段式動作。輕按（按到壓點）即可啟動自動對焦（如果設定此功能）及測光 / 曝光控制功能，且相關的設定 / 數值會被儲存。若相機處於待機狀態，則會重新啟動，螢幕畫面會再度出現。  
若將快門鈕按到底，就會完成拍攝作業。



圖 16

### 錄影 圖 17

透過這類按鈕可啟動與結束錄影。

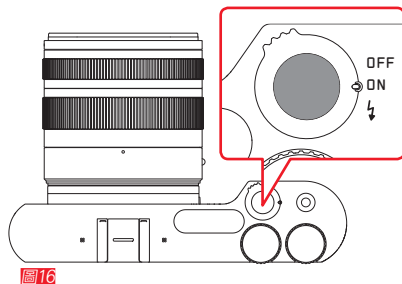

圖 17



點一下

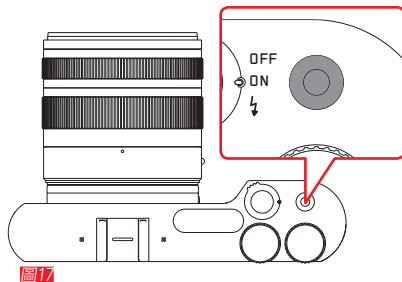

連點兩下



長按，拖拉之後放掉



拖曳

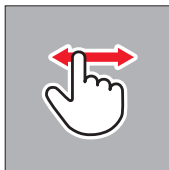

往內拉

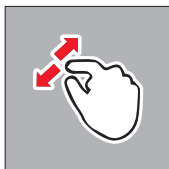

向外拉開

## 手勢控制

徠卡T也可讓您如左圖輕鬆在螢幕上操作。

### 提示：

輕輕點擊即可，不需用力按壓。



## 右方符號列表

螢幕右方的操作表是進入徠卡T設定列的入口，若擔心不小心意外操作，您可以將符號鍵鎖定。

### 鎖定

### 解除鎖定

攝影模式



圖18a

播放模式



圖18b



圖19a



圖19b



圖20a



圖20b

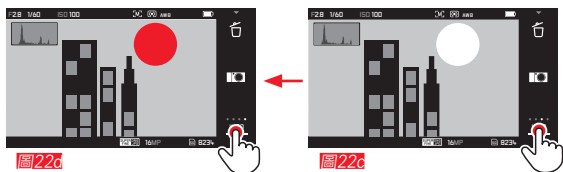
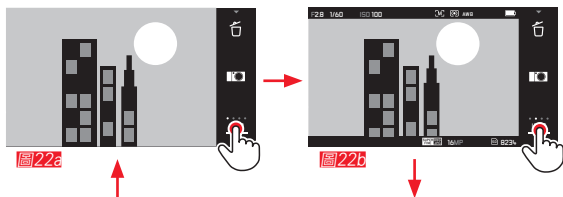
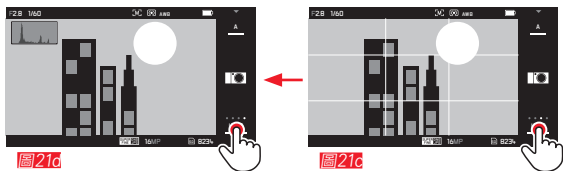
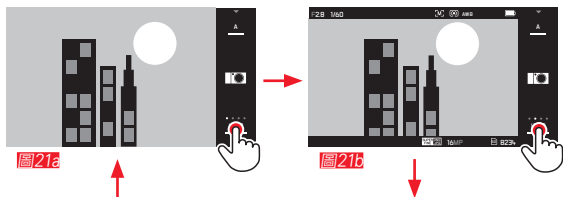

## INFO圖示

再次按**INFO**圖示可打開螢幕選單。

### 拍攝模式 圖 21a-c

- 1x = 狀態顯示
- 2x = 網格
- 3x = 階調分布圖
- 4x = 無附加資訊

### 播放模式 圖 22a-c

- 1x = 狀態顯示
- 2x = 階調分布圖
- 3x = 裁切

### 提示：

階調分布圖與裁切圖示會在影片播放模式出現。

## 呼叫曝光操作模式／場景選單 圖 23a/b

點選右上角符號表可呼叫曝光操作模式／場景選單（參閱第 102 頁）。



圖 23a



圖 23b

## 呼叫我的相機選單 圖 24a/b

按下  圖示可呼叫我的相機選單。此選單可個別從主選單挑選所需的功能加入。此選單可以快速地開啟您個人重要的功能選項。



圖 24a



圖 24b

## 呼叫主目錄 圖 25a-c

按下  我的相機選單內的圖示呼叫主選單。主選單包含所有相機的功能。

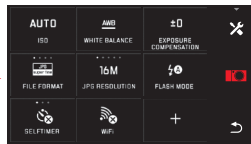

圖 25a



圖 25b



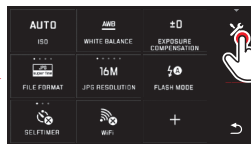
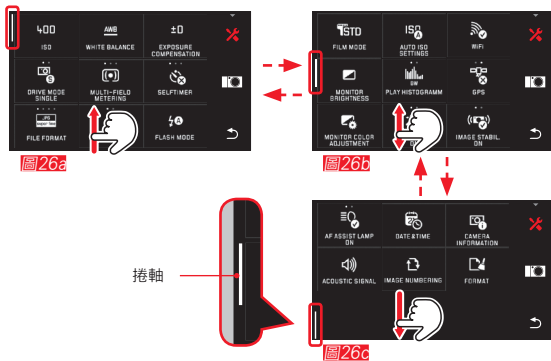

圖 25c

 = 回到上層選單／設定



## 瀏覽主選單與我的相機選單

本相機提供2種方式來瀏覽選單。

- 透過手勢控制  圖 26a-c
- 透過轉軸 (在此情況下兩個轉軸都具有同樣的功能) 與手勢控制  圖 27a-d
- 左邊轉動軸可以上下捲動顯示清單內所有功能選項。

### 提示：

在目錄清單內若功能無法使用，則會以灰色的圖示  圖 28a 呈現。

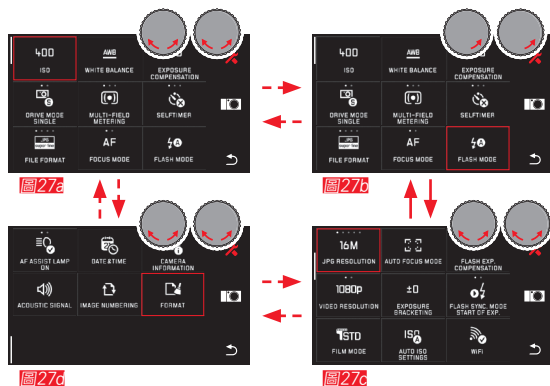

## 方塊式選單

目錄會以方塊的方式呈現。

### 方塊內的資訊

**圖 28a** 方塊圖示可以直接點選所需要的功能種類 (最多5個)。

**圖 28a-d** 符號或是數值

**圖 28a-d** 顯示在目錄方塊上，也就是目錄功能設定。

已設定的功能數值以方磚的方式呈現：

- 直接進行功能種類選項設定，或是
- 進入子目錄

### 直接設定色溫

這種可設定的方磚式選單能直接的在螢幕上點擊設定  調出 **圖 29a-c**。

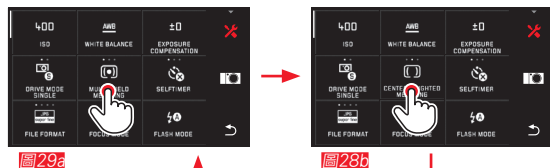
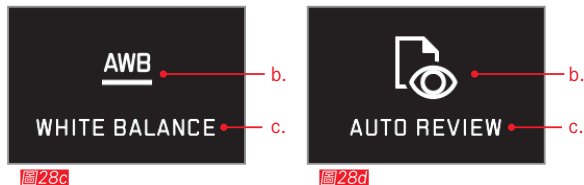
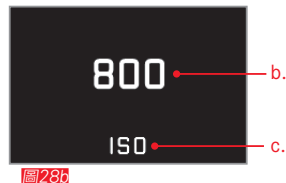
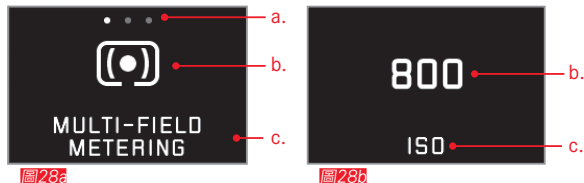

**圖 28e**

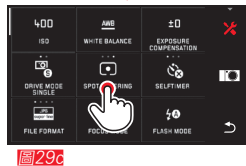

**圖 28f**



圖 30a



圖 30b

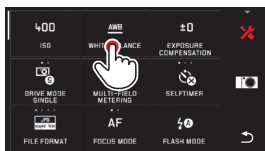

圖 30d

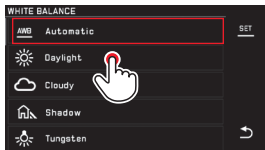

圖 30c

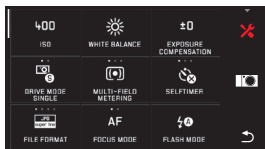

圖 30e

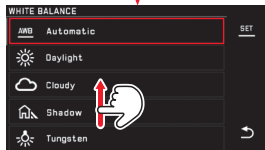

圖 30f

## 子目錄的功能種類設定

若需顯示 **b.** 以及 **c.** 的方磚選單需透過子目錄設定。方磚選單的結構即會因所選擇功能而改變排列。

透過手勢控制設定子目錄 圖 30a-f

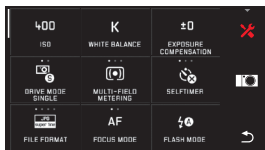
透過觸控可直接在子目錄內進行滾動瀏覽。

## 子目錄可以透過手勢控制及轉輪設定

透過設定轉輪 - 在此情況下兩個轉輪都具有同樣的功能 - 可以單獨選擇子目錄選單。

繼續選到最後子目錄清單最後會「跳出」一頁，也就是開始的前面幾行功能。此適用於子目錄清單的開始與結尾 (=> 「無限循環」)。

### 提示：

主選單與子目錄選單可以選擇透過觸控點選主選單或是透過  圖示設定將點選的主選單放置於右邊的符號表

### 選單操作的整體說明

- 若需移除聲音或是其他進階設定，請依照主目錄內的相關功能進行設定。
- 有些目錄種類無法使用，例如某些場景模式種類內的功能設定（參閱第55頁）或是無法取得相關配件或是外接的觀景窗等等。無法使用的功能會以灰色圖示呈現（取代白色）並且無法選擇。
- 選單打開時通常會停留在上次設定項目的位置。

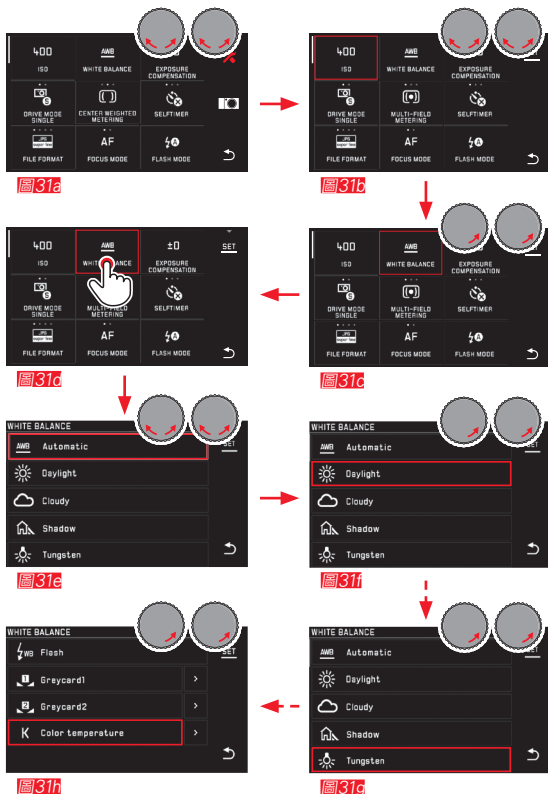

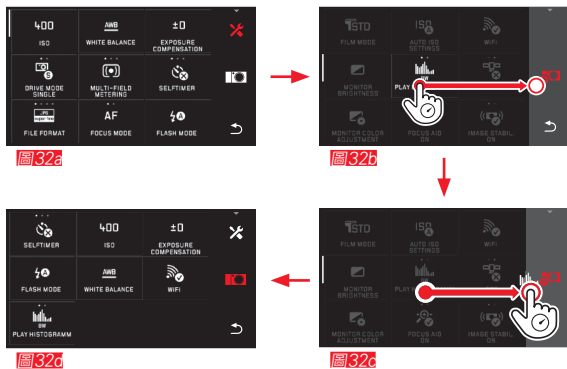

## 自訂我的相機選單

出貨時，以下功能已預先設定。



在我的相機清單內可以從主選單挑選所需功能、刪除或是變換位置。此清單設計除了能符合個人使用需求外，也可快速地開啟所需功能。

目錄圖示排列 **圖 32a-d**

目錄圖示可以透過手勢  添加。



目錄圖示排列方式變更 **圖 33a-c**

此目錄會按照所選的項目排列。這些順序隨時可以按照需求變更。

刪除功能圖示 **圖 34a-c**

所有功能都能夠隨時拉入  從我的相機目錄刪除。

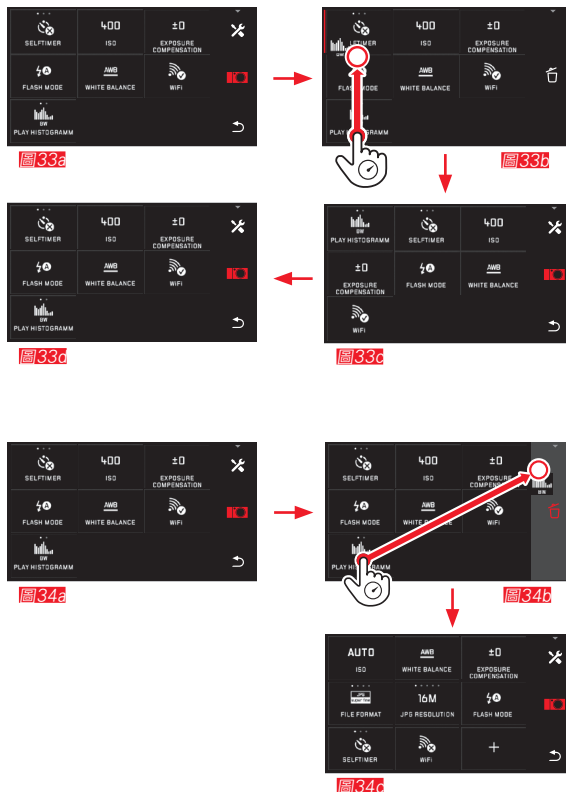

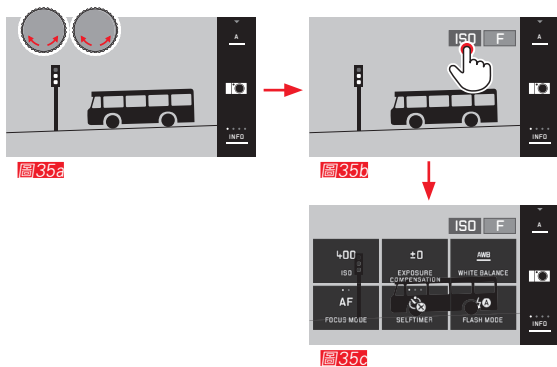

## 轉輪選單

右邊轉輪可以顯示時間、曝光與自動程式功能，以指定曝光功能、快門時間等。

左邊轉輪選取圖 35a 顯示的 6 種操作功能。出廠設定 ISO。

## 叫出轉輪選單 圖 35a-c

當轉輪轉到此位置時，會跳出功能表圖示。透過圖 35a 左邊功能圖示顯示六種可選功能。

## 使用轉輪選擇所需功能

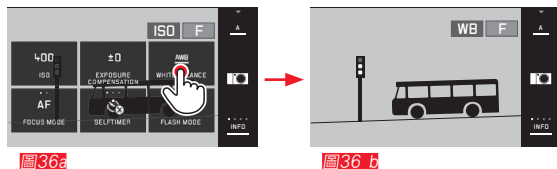
手勢控制  圖 36a/b透過左邊轉輪與手勢控制  圖 37a-f

## 提示：

不管目錄選單內的功能是否能透過轉輪啟動（紅色框），這些功能都可以透過觸控選擇。

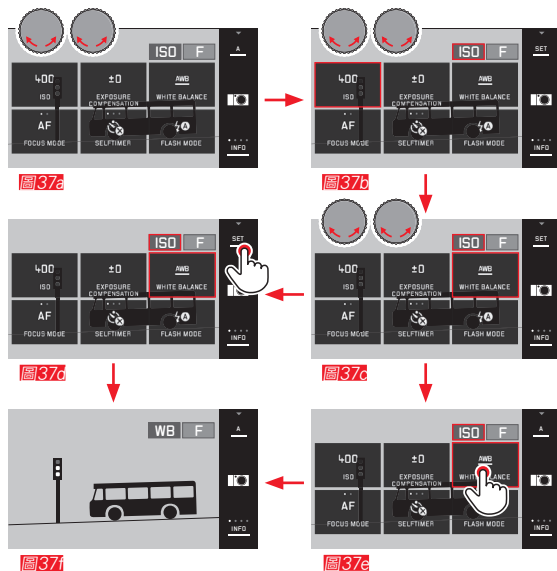

## 相機基本設定

### 選單語言

- ▶ 選擇  LANGUAGE
- ▶ 在子目錄裡選擇所需語言

### 日期/時間

- ▶ 選擇 

### 日期/時間設定

此設定可一次設五個時間。

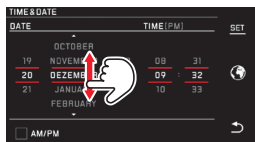



- ▶ 按下 **SET** 確認

### 選擇時區

透過觸控拉曳，可顯示每區的時間。













- ▶ 按下 **SET** 確認

### 選擇時間格式

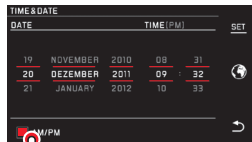



- ▶ 按下 **SET** 確認

## 選擇夏季／冬季時間

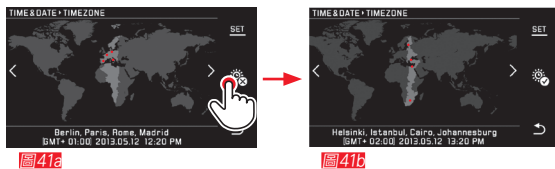

- ▶ 按下**SET**確認

### 提示：

如果沒有裝充電電池或是電池已經用完了，日期和時間設定會由內建的緩衝用充電電池維持大約2天。之後您就必須重新設定。

## 相機的自動關機功能

如果此功能已啟動，相機會在選定的時間（1/2/5/10/20分鐘）後自動切換到省電的待機模式。

- ▶ 在  裡選擇所需設定

### 提示：

- 如果相機處於待機模式下，您可隨時按下快門鈕或關機再打開主開關重新啟動。

## 聲音訊號

徠卡T可以設定是否經由聲音來確認操作及提示記憶卡滿檔，或是設定機器在拍照時是否處於靜音。

- ▶ 選擇  **ACOUSTIC SIGNAL**
- ▶ 在子目錄**Volume**、**Click**、**SD card full**、**AF Confirmation**內選擇所需設定 (**OFF**、**LOW**、**HIGH**)

## 螢幕／觀景窗設定

為了得到最佳的辨識度及配合不同的光線條件，可以改變亮度和色彩表現。

### 提示：

- 以螢幕設定為例描述的操作也適用於觀景窗設置，也就是說亦適合目錄選單 **EVF BRIGHTNESS**與**EVF COLOR ADJUSTMENT**。
- 若有購買外接電子觀景窗徠卡Visoflex配件但是尚未裝配至相機，目錄除了無法選擇外，相關的功能符號也會呈現灰色。
- 觀景窗自動開啟時，相機螢幕則自動關閉 - 若接目鏡裡的感測器偵測到您正透過觀景窗觀看。當選單設定好之後，您在按下快門鍵之後即會出現目錄操作表。
- 更多資訊請見第93頁。

## 亮度設定

- ▶ 選擇  **MONITOR BRIGHTNESS**
- ▶ 在子目錄內選擇**AUTO** (依據外部亮度自動設定) 或是
- ▶ 在子目錄內使用+來設定

## 色彩設定

- ▶ 選擇  **MONITOR COLOR ADJUSTMENT**
- 
- The diagram shows a color adjustment menu with a central crosshair. The center is labeled '1.' and '3.'. The four quadrants are labeled '2.'. To the right of the menu is a vertical bar with 'SET' at the top, a circular arrow, and a right-pointing arrow.
1. 目前設定的游標
  2. 色彩設定 (Y = 黃色, G = 綠色, B = 藍色, M = 洋紅色)
  3. 中央位置為回復設定符號 (中間)

圖42

- ▶ 一開始中央會出現游標  或利用轉輪左邊代表垂直，右邊代表水平 - 移動位置調整所要的螢幕色彩數值，意即整個螢幕播放的色彩調校
  - 顯示幕畫面的色彩表現會隨著您的設定而改變。

## 顯示幕的自動關閉功能

此功能可自行設定何時將螢幕關閉或是保持在開機狀態。這樣不僅省電，也可確保相機在重新啟動時可以更快開始使用。

- ▶ 在  內選擇所需設定

## 攝影基本設定

### 檔案格式／壓縮率

有兩種不同的JPEG壓縮方式可供使用：**JPG fine**以及**JPG super fine**。兩者都可以和同時以**DNG**（相片原始資料格式）格式拍攝的相片組合。DNG（數位負片）是一種標準及有未來性的轉存檔案格式。

▶ 在  內選擇所需設定

### 提示：

提示的剩餘可拍張數或可錄影時間都只是估計值，因為壓縮相片的檔案大小會隨著所拍攝內容有很大的變化。

### JPEG解析度

如果選擇JPG格式，就可拍攝5種不同解析度（畫素數）的相片。有1.8M、3M、7M、12M與16M（M = 百萬畫素）可供選擇。您可配合記憶卡容量及預定的用途運用此功能。

▶ 在  內選擇所需設定

### 提示：

原始資料儲存檔（DNG格式）無論JPEG相片設定為何都會用最高解析度。

## 白平衡

數位攝影中，白平衡在任何光線下都能獲得中性，也就是忠於自然的色彩再現效果。相機會預先決定以哪一種顏色當成白色再現。

您可以選擇多種預先設定、自動白平衡兩種固定的手動設定，以及直接調整色溫。



1. **Automatic**（自動設定）
2. **Daylight**（陽光下的室外攝影）
3. **Cloudy**（多雲時的室外攝影）
4. **Shadow**（主要拍攝主題位於陰影下的室外攝影）
5. **Tungsten**（白熾燈泡照明）
6. **Flash**（以電子閃光燈照明）
7. **Grey card 1**（目標測光及儲存）
8. **Grey card 2**（目標測光及儲存）
9. **Color temperature**（手動輸入色溫）



## 固定預設設定

- ▶ 選擇 
- ▶ 在第一個子目錄中選擇所需設定

## 藉助測量進行手動設定

- ▶ 選擇 
- ▶ 在第一個子目錄  中選擇 **Grey card1** 或 **Grey card2**
  - 顯示幕畫面中間會出現一個黃色框，以下有說明。
- ▶ 瞄準一整面能涵蓋整個框的白色或灰色物件
- ▶ 按下 **SET** 確認

相機關機，然後設定測光及儲存設定。

接下來可重新選取 **Grey card1** 或 **Grey card2** 設定。

## 直接設定色溫

- ▶ 選擇 
- ▶ 在第一個子目錄  下選擇 **Color temperature**
- ▶ 在第二個在子目錄下選擇所需的值

轉輪往左選擇白平衡功能。

使用左邊轉輪進行功能  設定，可以直接選取所需要的功能。

## ISO感光度

ISO設定可以在某特定亮度下，確定可能的快門時間和光圈組合。高感光度可以讓人用比較短的快門時間及或比較小的光圈（為了「凍結」快速運動以及增加景深），然而同時可能結果是畫面雜訊會比較高。

▶ 選擇



- ▶ 在子目錄中選擇所需設定（即**AUTO ISO**自動設定或是8種固定設定之一）

使用左邊轉輪進行功能**ISO**設定，可以直接選取所需要的功能。

在**AUTO ISO**的變數內有可能限制所用的感光度範圍（例如為了管控畫面雜訊），此外也可設定最長的使用快門時間（例如為了避免在拍攝運動中物件時產生晃動模糊的現象）

▶ 選擇



- ▶ 選擇子目錄**Max. exposure time**及 / 或**Maximum ISO**
- ▶ 在**Max. exposure time**及 / 或**Maximum ISO**內選擇子目錄選單所需的設定

## 色彩表現（影片模式）／影像特性

電子影像記錄的眾多優點之一是能輕易修改主要影像的特性。

徠卡T相機提供您修改照片色彩表現、對比、銳利度以及色彩飽和度的功能。

提示：

下列兩個章節所描述的功能與設定適用於使用JPEG格式的攝影。如果預先選用DNG檔案格式，這些特性的設定無效。因為這種情形下的影像檔案，基本上是以原始形式儲存。

### 色彩表現

色彩表現功能中，您可以選擇**Standard**、**Vivid** – 適合於高度飽和的色彩 – 以及**Natural** – 適用於較不飽和的顏色與較柔和的對比。您也可以選擇兩種黑白相片的設定**B&W Natural**（自然）以及**B&W High Contrast**（對比鮮明）。

▶ 選擇



- ▶ 在子目錄裡選擇所需設定

## 對比、銳利度、飽和度

在色彩表現功能設定選項中，您可以隨時更改這三種影像特性。

- 對比，亦即亮區和暗區之間的區別，會使一張相片看起來很「平淡」或「生動」。放大或縮小此差異，亦即讓亮的部分顯得更亮、暗的部分顯得更暗，即能更改整體影像的對比。
- 正確的對焦（至少對拍攝主題）以獲得清晰影像，是成功攝影的先決條件。影像輪廓邊緣的清晰度，亦即影像輪廓邊緣的亮 / 暗過渡區的大小，對該影像所呈現的清晰感有很大的影響。因此，擴大或縮小這些區域，即能改變影像所呈現的清晰感。
- 色彩飽和度決定了相片的色彩，可以看起來「蒼白」又柔和，或是「耀眼」又花俏。

### ▶ 選擇



- ▶ 在第一個子目錄中選擇所需的色彩表現 
- ▶ 在第二個子目錄  中選擇所需的影像特性 ，或是透過右邊轉輪設定所需功能



圖 4.6

### ▶ 按下 **SET** 確認

- 如已設定，相應色彩還原種類位於第一項子目錄中并特別標註星號，例如 **Standard\***。

## 攝影模式

### 相片順序

徠卡T除了能單拍也能連拍。

- ▶ 在  內選擇所需設定

#### 提示：

- 基本連拍速度為5張/秒，只有在快門速度為 $1/60$ 秒或是更快時才能達成。
- 連拍時不能使用閃光燈。如果啟動了閃光燈功能，則只會拍一張相片。
- 如果開啓連續拍攝模式，並且同時使用自拍器，則只會拍一張相片。
- 連拍最多12張以後照相頻率就會稍微變慢。這是為了要有必要的時間將資料從暫存記憶體傳送到記憶卡。
- 不管一次連拍多少張相片，播放功能一定先從最後一張開始顯示。

### 對焦設定

徠卡T可自動也可以手動調焦。

#### 提示：

使用徠卡M鏡頭當作配件時，需使用徠卡T的M鏡頭轉接環，手動設定對焦。

### 自動焦距調整／自動對焦

- ▶ 在  內選擇AF

使用左邊轉輪進行功能  設定，可直接選擇所需的  或  。

- 這些設定的功能會顯示在螢幕上。

清晰度和焦距都可用快門鈕按壓的方式自動取得、設定及儲存。

- 成功及儲存的AF設定值會以下列方式顯示：
  - 方塊的顏色切換為綠色
  - 用多區對焦法可以出現最多9個綠色方塊
  - 會產生一個聲音訊號（如果有選擇）

**提示：**

- 半按快門與銳利度設定可以設定自動調整遠近對焦，或是轉動光圈環進行手動更改。
- 會連同曝光設定值一起儲存。
- 某些特定的情形下，AF系統無法正確設定距離，例如：
  - 到瞄準被拍攝主題的距離在設定範圍之外，及 / 或
  - 被拍攝主題沒有得到充足的照明（請參閱下一節）。

這種情形和被拍攝主題會以下列方式顯示：

- 方塊的顏色會變成紅色，
- 用多區對焦法時顯示內容會變成只有一個紅色方塊

**重要：**

快門鈕沒有鎖住，無論當時被拍攝主題的調焦是否正確。

**自動對焦輔助光源**

內建的自動對焦輔助光源讓AF系統的作業範圍得以擴展到光線條件不理想的部分。如果此功能已啟動，只要按下快門鍵，此燈就會在該條件下發亮。

- ▶ 在  裡選擇所需設定

**提示：**

自動對焦輔助光源可照明大約4m的範圍。因此光線條件惡劣時，自動對焦作業模式在超出此極限的範圍內無法發揮作用。

## 自動對焦法

為了讓自動對焦系統以最佳條件適應不同的被拍攝主題、情境以及相片構圖的預設設定，您可以在徠卡T上選擇這四種自動對焦法的其中一種：

- ▶ 在  裡選擇所需設定
- ▶ 在子目錄中選擇所需設定

## 單點／1點對焦測光

兩種測光法都只能掌握被拍攝主題在相應自動對焦框中的情形。

- 該區域會用一小塊自動對焦框標示起來。

由於單點對焦的對焦區域特別小，所以可對焦到很小的被拍攝主題細節。

稍微大一點的1區對焦的對焦區域比較不那麼難瞄準，因為比較容易操作，而且還是可以測到特定對象。

自動對焦功能在照相時特別需要，尤其是某些場景與外在環境需要測到特定對象時。

兩種對焦法都可將自動對焦框移動到螢幕畫面上的任意位置，例如用於被拍攝主題不在畫面中間的情況。此可透過目錄選單設定或是直接 \* 設定。

## 直接操作\*



圖 44a



圖 44b



圖 44c

\* 韌體1.2版以上

## 透過目錄選單選擇功能設定\* 圖 45a-c / 46 a/b

▶ 在 AUTO FOCUS MODE 子目錄中選擇測量方式  
所以可以設定矩陣測光提高兩種情形\*。



圖45a



圖45b

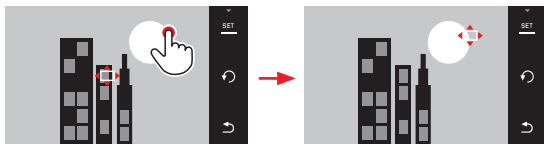

圖45c



圖46a



圖46b

透過確定鈕可以直接將框框重置回中間位置圖 47a-b。



圖47a



圖47b

**提示：**

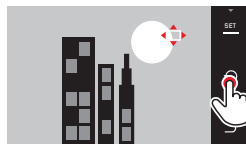
這種情況下還是透過測光方法轉換矩陣測光或是關閉相機。

\* 韌體1.2版以上

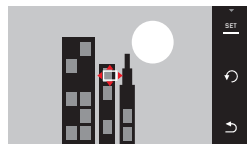
## 透過觸控螢幕對焦

透過這種模式可以使用自動對焦框拍攝每張相片，不需另外設定。測光品質與矩陣大小都屬於一點測光。

- ▶ 選擇  AUTO FOCUS MODE
- ▶ 在子目錄Touch AF中選擇

## 矩陣設定 48a/b

- ▶ 在所需要的位置觸摸螢幕



圖48a

圖48b

- 自動對焦框出現在選擇的位置

## 拍照

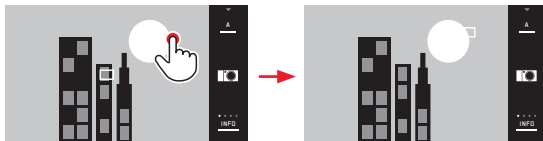
在此情況下，不能透過半按快門設定銳利度，而是需從螢幕設定。

## 提示：

矩陣測光在相機關機後仍會存在。

## 多區測光

這種對焦法會以總共11個區域掌握被拍攝對象。會自動對焦到所掌握到被拍攝主題細節中最小距離處，提供最可靠的快照。這些區塊會使用自動對焦框展現。

正常情形下11區中會用9區，排列成可涵蓋畫面中間的絕大部分。

- ▶ 選擇  AUTO FOCUS MODE
- ▶ 在子目錄Multi Point中選擇

## 臉孔辨識

此作業模式下徠卡T會自動在畫面中辨識臉孔，並對焦到其中距離最小者。如果辨識不到臉孔，則會應用多區測光。

- ▶ 選擇  AUTO FOCUS MODE
- ▶ 在子目錄Face Detection中選擇



## 手動對焦

對特定的被拍攝主題和情境自己對焦而不用自動對焦有其優點。例如，需要在多張相片採用相同的設定、而指定使用儲存的對焦值很麻煩時，或是拍攝風景時需保持設定在無限遠，或是光線條件惡劣，例如很暗時自動對焦對不到或很慢時。

- ▶ 選擇  AUTO FOCUS MODE
- ▶ 在子目錄MF內選擇

可以手動旋轉鏡頭上的對焦環設定。  
如果您的被拍攝主題其主要部位的螢幕畫面是您想要的，即可以進行最佳設定。

## 手動對焦的輔助功能

為了讓設定更容易以及提高精確度，徠卡T提供一項輔助功能 – 放大顯示。  
背景：螢幕中被拍攝主題的細節顯示得越大，就更能判斷其清晰度，也就越能對到焦。

- ▶ 在  中選擇 

## 銳利度設定 49

- ▶ 圖像裁切設定
- ▶ 轉動鏡頭的對焦環，讓想要的被拍攝主題部位變得最清晰



 48

- 1 x3-/x6-放大切換
- 2 拉遠景深，光圈會自動設定（只會顯示在狀態圖示，詳見「INFO」）。對焦設定5秒後，這兩種放大顯示都會消失

## 測光及曝光控制

### 測光方法

為了配合主要的光線條件、情境及您的工作方式和您的構圖設定，徠卡T提供您三種測光方法：

- ▶ 在  內選擇所需設定

### 多區測光 -

在這種測光模式下，相機會自己分析被拍攝主題的亮度差異，並和程式設定的亮度分布模式比較，推測主要被拍攝主題的位置以及對應的最佳曝光值。因此這種測光法特別適合自發、不複雜以及即便在困難條件下仍然有把握的攝影，和自動程式模式一起使用。

### 中央重點測光 -

這種測光法將畫面中央做重點加權，其他區域也還是會考慮在內。這樣可以讓人－特別是和測光值儲存功能合用時－針對特定被拍攝主題部位決定曝光值，同時也將整個畫面納入考慮。

### 點測光 -

這種測光法只集中針對畫面中間微小的區域。這樣可以讓人測到較小及最小細節的精確曝光值－主要和手動設定方式合用。例如：在逆光拍照時大多必須防止較亮的周圍環境造成主要被拍攝主題曝光不足。利用點測光小很多的測光區也可以推估這類被拍攝主題。

## 階調分布圖

階調分布圖展示相片的亮度分布情形。其中橫軸對應於從黑（左）到灰、最後到白（右）的色調值。縱軸對應於該亮度的畫素數量。

這種展示形式能讓攝影者在拍攝之後，迅速、簡單地判斷曝光設定是否理想。

照相作業模式和播放作業模式都可以使用階調分布圖。

拍照模式 [請參閱第24頁圖 21c](#)

▶ **INFO** 3x 

播放模式 [請參閱第24頁圖 22c](#)

▶ **INFO** 2x 

如果已標示相片中有過亮或過暗的部位，請選擇有裁切功能的模式。[參閱第24頁圖 22c](#)

▶ **INFO** 3x 

在黑/白階調分布圖旁，也有RGB階調分布圖可以使用，可以調整紅、綠、藍三種顏色的明亮深淺值：

▶ 在  內選擇所需設定

階調分布圖可以在螢幕右下角滾動尋找\* [圖 50a/b](#)。

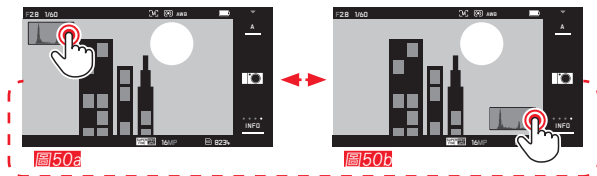

### 提示：

- 用閃光燈攝影時，階調分布圖無法顯示最後曝光結果，因為閃光燈是在顯示後才觸發。
- 在照相作業模式中，階調分布圖只是當成「趨勢顯示圖」，不能視為精確的畫素數量。
- 同時播放多張縮小相片以及放大相片時，無法使用階調分布圖。
- 階調分布圖可以讓照片或是在播放時減少色差。

\* 韌體1.2版以上

## 曝光控制

為了配合當時的被拍攝主題或您偏好的工作方式，徠卡T提供您四種曝光方法。

### 提示：

- 視主要的光線條件而定，顯示幕畫面的亮度可能會和實際的相片有差異。特別是對陰暗的被拍攝主題作長時間曝光時，顯示幕畫面會明顯比正確曝光的相片來得暗。
- 使用配件徠卡M鏡頭時，須利用徠卡T的M鏡頭轉接環，進行自動及手動設定，亦即設定自動程序(P)自動光圈(T)與場景程式設定。若進入此種操作模式，則在安裝轉接器時，相機將自動切換成自動模式。因此，在螢幕中顯示的操作模式會切換成 $\Delta$ 光圈先決模式。而光圈值顯示為 **F0.0**。

## 自動程式模式-P

快速的全自動攝影。曝光會由自動設定的快門時間和光圈控制。

### 操作模式設定

#### ▶ 選擇



### 拍攝一張照片

- ▶ 將快門鍵按到底
  - 快門時間和光圈會顯示成白色。如果光圈開到最大和最小，搭配最長及最短快門時間，便會產生曝光不足及過度曝光，這兩個值將會顯示成紅色。

如果自動設定的數值配對看起來適合現行構圖：

- ▶ 將快門鍵按到底進行拍攝

### 改變預設的快門／光圈組合（變更組合）

利用切換功能改變預設值，讓全自動曝光控制的可靠性和迅速性也可以讓人隨時根據自己的觀念對應變化相機選擇的快門時間／光圈組合。

- ▶ 也可以旋轉右方轉輪設定例如，若您在運動攝影時偏好用較短的快門時間拍攝，就可以將設定轉輪向左旋轉。例如：您在風景攝影時更重視大景深，可以接受因此必要的較長快門時間，就向右旋轉。

整體曝光，也就是相片的亮度不會改變。為了保證得到正確的曝光，須限制調整範圍。

- 切換的數值配對會在快門時間旁邊加一個星號標示。為了防止誤用，每次拍攝完以及測光在12秒後自動關閉時，相機都會將數值切回預設值。

## 光圈先決-A

光圈先決會根據手動選擇的光圈自動對應控制曝光。特別適合用在景深為構圖決定性要素的攝影場合。

使用小光圈值可以讓您縮小景深，例如在拍攝人像時讓清楚的臉部「浮」在不重要或雜亂的背景之前，或是反過來用大光圈值讓景深變大，在風景攝影時讓前景到背景都清楚呈現。

### 操作模式設定

- ▶ 選擇



### 全畫面播放相片

- ▶ 旋轉右邊轉輪設定選擇所需要的光圈值。
- ▶ 將快門鍵按到底
  - 快門和自動光圈設置會顯示成白色。如果最長和最短的快門時間搭配設定的光圈會產生曝光不足及過度曝光現象，則兩個值都會顯示成紅色。

如果自動設定的快門時間看起來適合目前的構圖：

- ▶ 將快門鍵按到底進行拍攝

## 快門先決 - T

快門先決會根據手動選擇的快門時間自動對應控制曝光。因此特別適合運動中被拍攝主題的攝影場合，這時運動的銳利度是決定性的構圖要素。

用短快門時間可以讓您避免例如因運動造成不想要的模糊畫面，也就是要「凍結」您的被拍攝主題，或是反過來用較長的快門時間透過刻意的「抹拭效果」為運動帶來動態印象。

如果自動設定的光圈值看起來適合現行構圖：

- ▶ 將快門鍵按到底進行拍攝

## 操作模式設定

- ▶  選擇

## 全畫面播放相片

- ▶ 用右邊轉輪選擇所需快門速度，
- ▶ 將快門鍵按到底
  - 快門時間和光圈會顯示成白色。  
如果最小和最大的光圈值搭配設定的快門時間會產生曝光不足及過度曝光現象，則兩個值都會顯示成紅色。

## 手動設定 - M

舉例來說，如果您想要有特殊的相片效果，只能透過特定的曝光才能達成，或是用不同的畫面範圍拍攝多次要確保完全相同的曝光，則可以手動設定快門時間和光圈。

### 操作模式設定

- ▶  選擇

### 全畫面播放相片

- ▶ 用左邊轉輪選擇所需光圈值，
- ▶ 用右邊轉輪選擇所需快門速度，
- ▶ 快門鍵按到壓點
  - 快門時間和光圈會顯示成白色。另外會出現光度的量尺。包含  $\pm 3\text{EV}$ （曝光值）的範圍，以  $\frac{1}{3}\text{EV}$  格為單位。在  $\pm 3\text{EV}$  以內的範圍設定會以白色量尺刻度顯示，以外的範圍則是以紅色標示。
- ▶ 如果設定符合正確的曝光，中間的記號會顯示為紅色。

如果設定的值及 / 或曝光適合預設的構圖：

- ▶ 將快門鈕按到底進行拍攝



## 場景模式

為了能在某些特別的時間輕鬆拍照，徠卡T新增了「多樣化」的場景模式種類。這些選項 -  - 基本上可以提供類似「快照」的功能。

這8種模式（見右方）是專為一些特殊場景類型而設計。這些狀況都會自動設定所需快門時間與光圈等功能。細節請參閱技術規格第104頁。

## 操作模式設定

▶ 選擇



▶ 選擇所需的場景模式

## 拍攝一張照片

程式自動曝光

## 提示：

- 功能表（參閱第51頁）無法使用。
- 這兩顆轉輪也暫時無法使用。

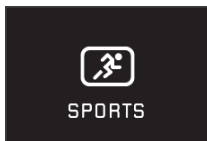

運動

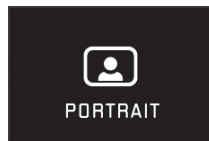

肖像

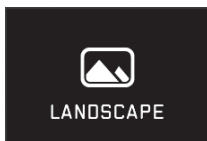

風景

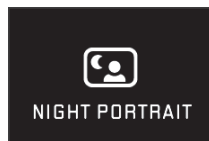

夜間肖像



雪景/海邊



煙火



燭光

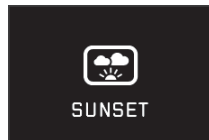

日落

## 儲存測量值

基於構圖上的理由，主要被拍攝主題最好不要放在畫面中央。

在這類情形下，先對準主要被拍攝主題，測光值儲存功能連同曝光作業模式 $\square$ 、 $\Gamma$ 及 $\Delta$ ，還有動對焦作業模式1區測光及點測光，皆保持當時的設定值，直到您決定最後的構圖按下快門為止。

### 用這種功能拍照：

- ▶ 用自動對焦框瞄準要決定對焦及曝光的被拍攝主題部位
- ▶ 透過將快門鍵按到第一個壓點的方式設定對焦及曝光，然後儲存設定
- ▶ 繼續半按快門鍵，移動相機，決定最後的畫面範圍
- ▶ 將快門鍵按到底進行拍攝

## 曝光修正

某些被拍攝主題主要由過亮及過暗的面構成，例如大面積雪地，或是一個填滿畫面的黑色蒸汽火車頭。利用曝光作業模式 $\square$ 、 $\Gamma$ 和 $\Delta$ 時，最好作對應的曝光修正，而不要每次儲存測光值。同樣的道理也適用於確定要以相同曝光拍攝多張照片的場合。可以使用+3到-3EV的值，以 $1/3$ EV格為單位。

- ▶ 選擇 
- ▶ 在子目錄中設定比例 ，或是利用右邊轉輪設定
- ▶ 按下 **Set** 確定

使用左邊轉輪進行功能 **EV** 設定，可以直接選取所需要的功能。

- 修正值設定時會在螢幕上顯示，例如 **EV+3**。設定過程中，您可以觀察顯示幕中對應變暗或變亮的畫面。

**提示：**

- 手動設定曝光時，曝光修正功能僅能通過選單控制實現。
- 設定的曝光修正值在修正照片之後甚至關閉相機之後會一直保持有效，直到切到± 0 (= 量測中間值) 為止。

**自動包圍曝光**

對比強烈的被拍攝主題，既有很亮也有很暗的區域 - 視曝光而定 - 會有非常不同的相片效果。

利用自動包圍曝光您可以拍一系列三張分級曝光的相片，然後您可以挑出一張最成功的相片繼續使用。





## ▶ 選擇

- ▶ 在子目錄中設定比例， 或是利用右邊轉輪設定

## ▶ 按下Set確定

- 設定包圍曝光之後，會在螢幕上顯示符號。在三次拍攝過程中，您可以觀察螢幕中對應變暗或變亮的畫面。

**提示：**

- 設定包圍曝光之後，會在螢幕上顯示。在三次拍攝過程中，您可以觀察螢幕中對應變暗或變亮的畫面。
- 視曝光作業模式而異，級距會透過改變快門時間 (/A/M) 或光圈 ( ) 來達成。
- 相片的順序為：正確的曝光 / 曝光不足 / 過度曝光。
- 可用快門時間 / 光圈的組合可能使自動包圍曝光的運作範圍受限。
- 設定的曝光修正值在修正照片之後甚至關閉相機之後會一直保持有效，直到切到± 0 (= 量測中間值) 為止。

## 拍攝影片

可使用徠卡T拍攝影片。

### 提示：

由於只會用到部分的感光元件，所以有效的焦距要相應放大，亦即畫面範圍會變小。

可使用的功能如下：

### 解析度：

▶ 在  內選擇所需設定

### ISO感光度：

所有在選單中可用的設定

### 對焦設定：

所有在第42-47頁說明的選項。

### 測光法：

所有在第48頁說明的選項

## 曝光控制

閃光曝光種類完全取決於快門時間與光圈設定。

- 快門時間：依選擇的 **VIDEO RESOLUTION** 而定，為  $1/50$  秒或  $1/60$  秒
- 光圈：自動
- 如果不能通過使用較大光圈來實現正確的曝光，ISO感光度則會自動提高 - 與手動設定值無關。

### 提示：

自動曝光設定也會將明亮度、柔和度納入考量。若您不滿意成果，例如拍風景照與全景，這時就需要手動設定快門時間。

### 影像預設、對比、銳利度、色彩飽和度：

第40-41頁 描述不同的功能，特別是改變白平衡、對比與銳利度設定（參閱表格第104頁）。

### 防手震：

▶ 在  內選擇所需設定

### 提示：

使用影片穩定度功能跟沒有使用穩定度的畫面比起來能多多少少使影片運行順利。

## 開始/結束攝影

開始：

- ▶ 按壓影片快門按鈕
  - 錄影中會顯示一個閃爍的紅點。另外還會顯示剩餘的可錄影時間。

結束：

- ▶ 再次按壓影片快門鍵

## 錄音

由內建麥克風以立體聲格式錄音。

為了避免風造成的錄音雜訊而提供一個降噪功能。

- ▶ 在  裡選擇所需設定

提示：

無論是對焦設定還是改變焦距都會產生異音，也都會被錄進去。

為了避免這種情形，錄影中請勿執行 / 手動對焦設定或是改變焦距。

## 閃光燈攝影

### 使用內建閃光燈

徠卡T有內建閃光燈。靜止狀態下會縮進相機機身並且關機。用閃光燈攝影時必須彈出：

- ▶ 扭轉主開關，亦即將彈簧鈕向右旋轉

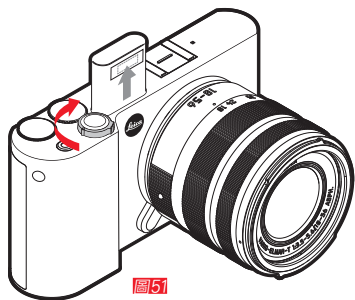

閃光燈自動彈高時，此功能即啟動。

- 內建閃光燈作業模式會顯示為白色。如果閃光燈沒有充飽電因而無法使用，就會先以紅色閃爍一會兒。

如果一直未用閃光燈攝影，請將其闔上，或是輕輕地將它往後按，直到鎖定為止。

### 提示：

- 要知道閃光燈曝光的話要在拍照之前 – 及主閃燈閃光之前 – 先觸發測試用閃光。
- 連拍和自動包圍曝光不能使用閃光燈。在此情形下，即使閃光燈翻出，也不會出現閃光燈顯示符號，且閃光燈無法觸發。

## 閃光燈作業模式

### 選擇作業模式：

#### ▶ 打開閃光燈

#### ▶ 選擇



#### ▶ 在子目錄裡選擇所需設定

- 閃光燈作業模式的顯示符號也會對應改變。

使用左邊轉輪進行功能  設定，可以直接選取所需要的功能。

- 此設定會在螢幕上出現符號。

### 自動開啟閃光燈

這是標準作業模式。閃光燈會自動打開，如果光線條件不佳，較長的曝光時間可能會造成相片晃動模糊。

### 自動開啟閃光燈和預閃功能

藉以在使用閃光燈拍攝人物時減少「紅眼」效應。人物應該儘量避免直視相機。因為這種效應在低光量瞳孔全開的情形下會很明顯，所以例如在室內攝影時要儘可能多打開室內照明。透過按快門在主閃燈觸發前預閃的方式，可以讓直視相機人物的瞳孔收縮，因而減輕這種效應。

### 手動開啟閃光燈

逆光攝影時，主要被拍攝主題沒有布滿畫面而且位於陰影裡，或是有強烈對比（例如太陽直曬）時想讓畫面和緩（閃光燈補光）。只要啟動此作業模式，無論主要光線條件如何，每張相片都會開閃光燈。閃光燈輸出功率可依所測到的外界亮度加以控制：光線不足時和自動作業模式一樣，亮度增加時則會使用比較小的輸出功率。閃光燈這時是當作補光燈，用來照亮例如前景的陰影或是逆光裡的主要被拍攝主題，而產生整體而言平衡的照明。

### 手動開啟閃光燈和預閃功能

上述情境及功能的組合。

## 較長快門時間下自動開啟閃光燈

長時間產生較悅目的影像，也就是讓較暗的背景變亮並且用閃光燈為前景補光。為了將晃動模糊的風險降到最低，其他開閃光燈的作業模式的快門時間最好不要超過  $1/30$  秒。因此用閃光燈攝影時無法被閃光燈照明的背景常會嚴重曝光不足。

考慮到現有的環境光源，這種攝影情境需要較長的快門時間（最高到30秒）。



### 提示：

- 視 **AUTO ISO SETTINGS** 而定，相機可能不支援較長的快門時間，因為這種情形下會優先提高ISO感光度。
- 最長的快門時間可以用 **Slowest Speed** 予以確認。

## 較長快門時間下自動開啟閃光燈和預閃功能

用於之前所述情境及功能的組合。

### 提示：

為了避免在  和  作業模式裡較長快門時間下相片晃動模糊，您應該拿穩相機，也就是說找地方支撐或使用腳架。您也可以選擇較高的感光度作為替代方案。

### 閃光燈有效距離

可用的閃光燈範圍依手動設定及相機控制的光圈及感光度而定。為了要以閃光燈得到充足的照明，重要的是主要被拍攝主題必須位於當時的閃光燈有效距離內。



## 同步時間

閃光攝影的照明有兩種光源：現場光線及閃光燈光線。閃光燈觸發的時間點通常只有或主要由畫面中以閃光燈照明的主要被拍攝主題部位來決定。

一般閃光燈觸發的時間點是在曝光開始時，可能造成明顯矛盾的結果，例如車子尾燈形成的光線軌跡反而「超前」。徠卡T可以讓您在一般閃光燈觸發時間點和曝光結束之間選擇：

- ▶ 在  裡選擇所需設定

在上述例子的情形裡尾燈的光線軌跡一如預期跟在車輛之後。這種閃光技術能賦予相片自然的動態感。



### 提示：

以較短快門時間使用閃光燈時，很難或只有在快速運動時才能在相片看出兩種閃光燈觸發時間點的差異。

## 閃光曝光修正

使用這種功能時，閃光燈曝光可以不管現有光源刻意減弱或加強，例如在黃昏室外攝影時加亮前景人物的臉部，而能保持應有的光線氛圍。

- ▶ 在  裡選擇

- ▶ 在子目錄中設定比例 ，或是利用右邊轉輪設定
- ▶ 按下 **SET** 確定
  - 若需更正請直接點選螢幕  圖示。

### 提示：

- 閃光燈曝光設定也可以透過最右邊的圖示變更。
- 變更後的設定會被主動保留甚至相機開機時依舊存在，您需要自行進行  $\pm 0$  (= 量測中間值) 重設變更。

## 外接閃光燈 圖 52

ISO閃光燈靴座可以讓徠卡T使用較強的外接式閃光燈。我們特別推薦您使用徠卡公司的閃光燈。







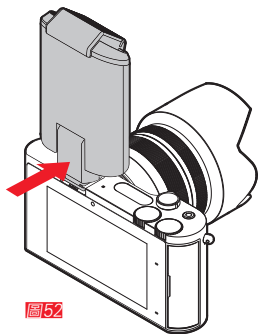

 圖 52

## 安裝閃光燈：

- ▶ 關掉相機和閃光燈
- ▶ 先將不使用時保護閃光燈靴座及接頭的護蓋往後拉出取下
- ▶ 安裝閃光燈時要注意，將其腳座完全推進閃光靴座裡面。而且要用夾緊螺帽固定好（若有），以防止意外掉落。很重要的，若無安裝不好會導致無法正常運作。

只要裝上外接式閃光燈，預設的含預閃功能閃光燈作業模式就會 (//) 切換到不含預閃功能的相同作業模式 (//) 並顯示對應符號。取下閃光燈時，相機就會重新切回設定的作業模式。

**提示：**

- 使用外接式閃光燈時，內建閃光燈必須合起來。
- 如果安裝了外接式閃光燈就必須打開，也就是說處於可用狀態，否則結果可能產生錯誤曝光或相機出現錯誤訊息。
- 不可能同時使用徠卡Visoflex電子觀景窗。

## 其他功能

### 畫面穩定功能

特別是在光線條件惡劣時，可以啟動**AUTO ISO**功能讓快門時間儘可能長，以便得到清晰的相片。徠卡T提供的功能可讓人在長快門時間下成功拍攝清晰的相片：

▶ 在  裡選擇所需設定

#### 提示：

- 使用此功能相機會自己連拍兩張相片（聽到兩次快門聲），然後用數位影像處理技術將兩張相片合併成一張。
- 拿好相機，直到第二次快門完成。
- 因為此功能要用到兩張相片，所以只能用在靜止的被拍攝主題上。
- 畫面穩定功能只能用在快門時間  $1/4$ 秒到  $1/30$ 秒以及感光到最高到ISO 800 的範圍。但這不適合用在連拍，自動曝光、自拍、閃光模式與DNG照片格式



### 自拍器

利用自拍器時，您可以選擇延遲12秒或2秒拍攝相片。此功能在像是團體合照時特別有用，在您自己想要出現在相片裡，或是想避免因按快門時晃動造成模糊的情形。建議在這種情形下，將相機固定於腳架上。

#### 設定：

▶ 在  裡選擇所需設定

使用左邊轉輪進行功能  設定，可以直接選取所需要的功能。

- 定時自拍時將顯示  或  圖示。

#### 操作：

- ▶ 將快門鈕按到底進行拍攝
- 過程中會以閃爍的自拍器LED顯示：
  - 12秒倒數時間：一開始慢，最後2秒變快
  - 2秒倒數時間：同上面所述最後2秒
- 顯示幕中會倒數剩餘時間



#### 提示：

- 跑到一半的倒數時間可隨時重新按快門鍵從頭開始倒數。
- 只能靠將相機關機或選擇其他曝光作業模式，才能中斷已經開始跑的倒數時間。
- 啟動自拍功能時只能拍單張相片，也就是說連拍和自動包圍曝光都不能和自拍作業模式合用。
- 自拍作業的曝光之設定並不是在按下快門鈕時進行，而是在拍攝之前的瞬間。

## 用GPS功能記錄攝影地點

配件的電子觀景器Leica Visoflex (Typ 020) 內建有GPS功能 (GPS = 全球定位系統)。一旦定位完成，相機就會自動在照片上標註地點。

### 設定該功能

- ▶ 在  裡選擇所需設定
- 「衛星」符號出現在螢幕上代表下列幾項狀態：
  - 關閉GPS：沒有資訊
  - 開啟GPS，沒有訊號：
  - 開啟GPS，有訊號：

### 功能須知：

- GPS定位的先決條件是：盡可能無障礙地接收到至少3個衛星的訊號（地球上每個地方至多可接收到24個衛星中的9個衛星訊號）。
- 請注意別讓手或其他（尤其是金屬類）物品遮到GPS天線。

- 在下列地方或情況，可能會無法順利接收GPS衛星的訊號。這時可能會根本無法定位或得到錯誤的定位結果。
  - 密閉空間中
  - 地底下
  - 樹下
  - 行進中的車子裡
  - 高樓附近或峽谷內
  - 高壓電纜附近
  - 隧道內
  - 1.5 GHz行動電話附近

### 安全應用須知：

因此，當您搭乘的飛機起飛或降落前，或在醫院或其他有無線通訊限制的場所時，請記得關閉GPS功能。

### 重要（法令規定的使用限制）：

在某些國家或地區，GPS以及相關技術的使用，可能有所限制。因此，出國旅遊前，請務必向當地的大使館或旅行社徵詢這方面的資訊。

## 播放模式

拍照與播放功能切換 

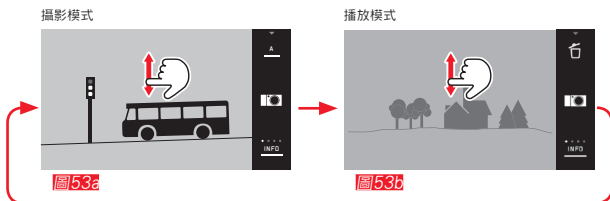

### 提示：

- 處於播放模式時您可以隨時點選關閉此模式。
- 進入播放模式之前，首先必須從主選單選取出照片模式。
- 您可以在播放清單中選擇是否從記憶卡或是內建記憶體叫出照片。
- 記憶卡內無任何照片檔案時，也就是存在相機內建記憶體時會出現 **No valid image to play**。
- 如果使用連拍功能或是自動包圍曝光功能攝影，則會先顯示最後拍攝及最後儲存的相片，如果在那個時間點連拍的所有相片還沒有全部從相機內建暫存記憶體覆寫過去。
- 不是用這台相機拍攝的檔案可能無法在上面播放。
- 某些情形下顯示幕畫面沒有呈現應有的品質，或顯示幕全黑而只顯示檔案名稱。

### 自動播放

您可以設定自動播放每張照片：

#### ▶ 選擇



▶ 在 **DURATION** 子目錄裡選擇需要的功能與持續時間

▶ 在 **HISTOGRAM** 子目錄裡選擇所需設定

### 提示：

透過 **AUTO REVIEW** 播放的直立格式照片在開啓 **AUTO ROTATE** 功能的情形下，首先也以倒向顯示。透過  您可以旋轉照片。

## 以直立格式播放相片

如果相機在照相時是水平拿著，相片通常會以相同方式顯示。拍直立相片時，也就是垂直拿相機，在水平拿著相機上觀賞就不太方便，因為顯示幕畫面不是以直立格式顯示。

解決方法：

- ▶ 選擇 。
- ▶ 在子選單裡選擇想要的設定。

如果選擇 ，直拍的相片就會自動轉正顯示。

提示：

- 以直立格式顯示的直拍相片一定會比較小。
- 此功能在自動播放時不能使用。

## 選擇相片

手勢控制  圖 54a/b

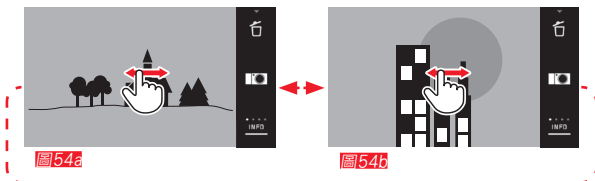

利用左邊轉輪設定  圖 55a/b

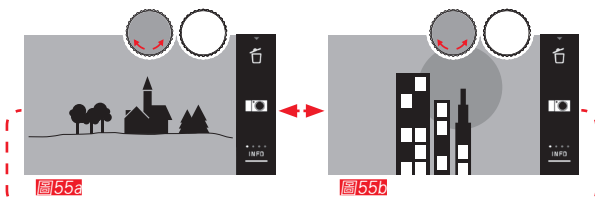

轉輪向右轉時會從編號最高的照片開始，轉輪向左轉時則是從最低編號的照片開始。照片會持續播放。最後一張照片播放完時會自動從第一張照片開始接續。

**放大／縮小相片：**

播放放大時會降低解析度。可透過手勢放大縮小<sup>👉</sup>/<sup>👈</sup>手勢圖 56a/b 或是使用右邊轉輪設定圖 57a/b。透過<sup>👉</sup>手勢點兩下可以將照片放到最大圖 58a-c。

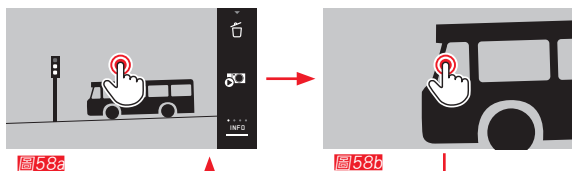
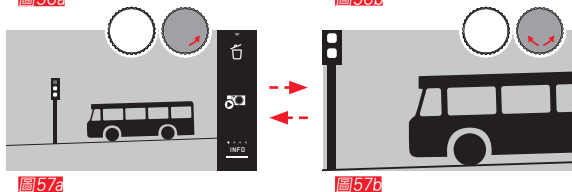
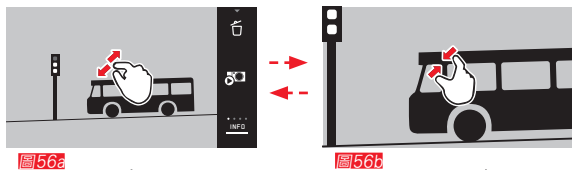
**提示：**

透過點選螢幕會放大照片的局部畫面。

**同時播放9張相片**

這些選定的9張縮小照片是為了想快速找出不清晰的相片或特定照片 圖 59a/b / 圖 60a/b。

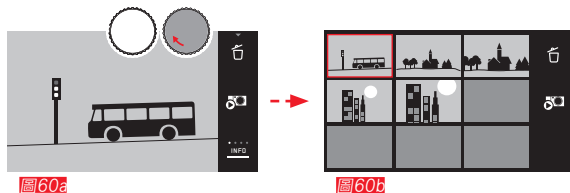
**提示：**

- 影片無法放大。
- 放大 / 縮小播放時無法顯示額外資訊。
- 相片放大級數愈高，顯示幕上的影像重現品質就愈差，因為相對的解析度變小。
- 用其他相機型號拍攝的相片可能無法放大。



## 9種視圖照片可供選擇 圖 61a/b

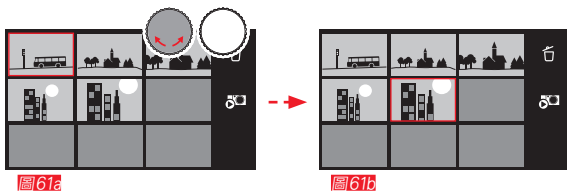

## 退出9種視圖 圖 62a/b / 63a/b

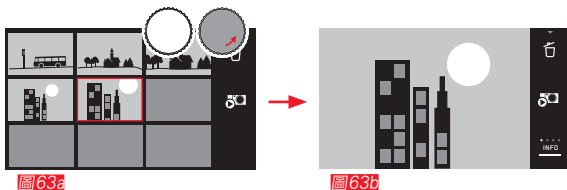
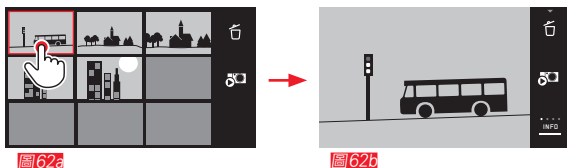

## 裁切 圖 64a/b

在放大的相片中，您可以將放大的局部畫面移至中間以外的地方，例如為了想檢查不在中間的被拍攝主題細節。

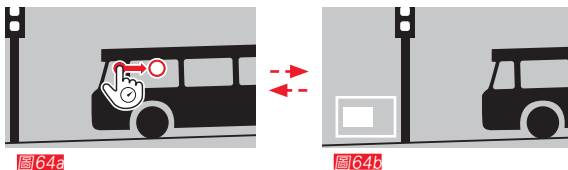

- 局部畫面在相片中的大約位置會顯示出來。

## 播放選單

播放功能下的子目錄有許多設定選項可選擇。

點選播放功能 



圖 65a

圖 65b

這些設定您除了可以透過手勢控制或是轉輪成功設定 



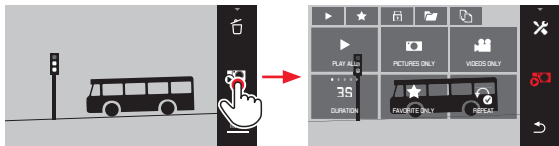

圖 66a

圖 66b

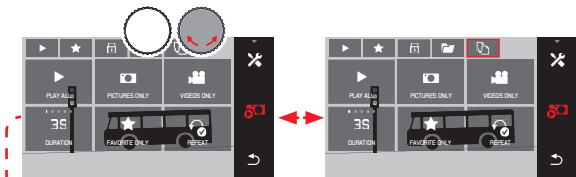

圖 67a

圖 67b

## 幻燈片

徠卡T可以設定自動播放照片。在此功能中您可以選擇全部照片或是有標記的照片（見下頁）加入播放。或是只有照片，或是只有影片。除此之外，您還可以選擇照片播放時間與是否以幻燈片重複連續播放一直到您想結束為止。在調出播放目錄時幻燈片子目錄也顯示出來。

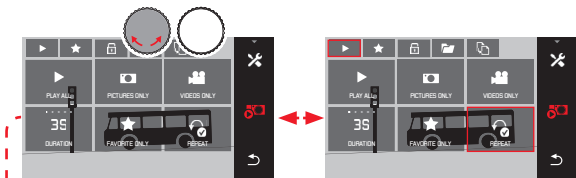
▶ 進階設定請參照相關子目錄：

-  與  內的設定
- 通過 、、，或者  開始

提示：

您在 **DURATION** 與 **REPEAT** 當中的設定在開關相機之後仍會繼續保留。

連續播放結束 



圖 68a

圖 68b

## 照片加入最愛／取消標記照片

您可以在照片上作記號，例如這樣可以再次快速找到。

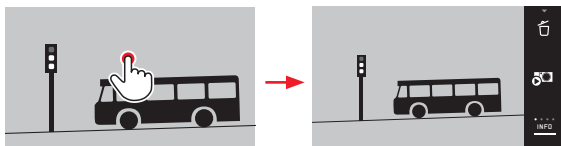
## 保護相片／取消防刪除保護功能

若怕不小心刪除到片，您可以將照片標記。

照片標記與保護的設定在相同介面，但您可以「單獨」選取所需要的功能： 為最愛， 為保護。您可以加註最愛的內容。

## 單獨標記 圖 69a-c

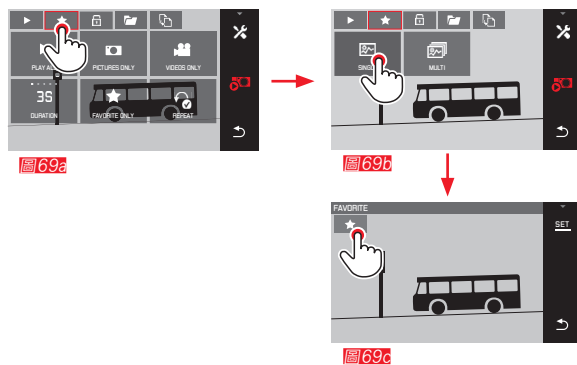

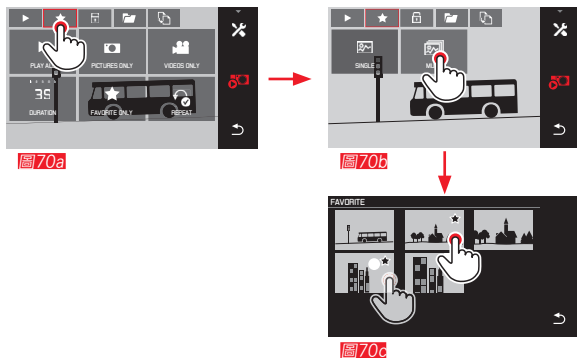

第三步，標記照片也可以透過直接觸控  或是透過SET圖示設定。

## 多張標記 圖70a-c



## 解除標記

標記可以在第三步當中透過再次點選  或者  進行解除。

## 提示：

- 如果您嘗試刪除加保護的相片，就會出現警告訊息。如果您還是想要刪除這張相片，請您依上面所述方式取消保護。
- 加保護的相片在格式化時仍會被刪除。

## 刪除相片

記憶卡和內建記憶體內的相片可隨時刪除－視需要刪除單張或全部刪除。

## 調出刪除功能表 圖71a/b

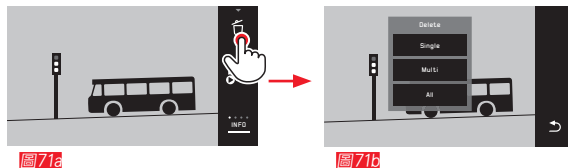

## 刪除單張照片 圖72a/b

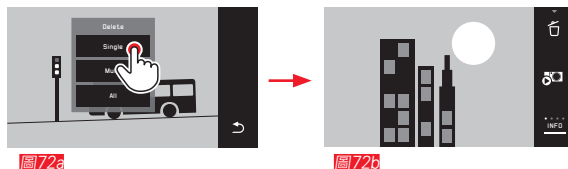

## 刪除多張照片 圖 73a-e



圖 73a



圖 73b

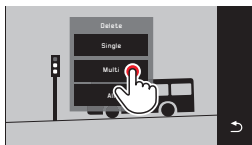

圖 73c

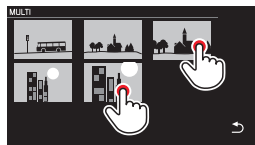

圖 73c

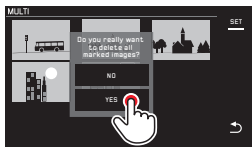

圖 73e

## 刪除所有照片 圖 74a/b

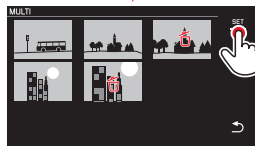

圖 74a



圖 74b

## 提示：

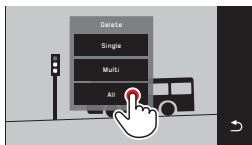
- 只有在 **SINGLE** 情形：  
刪除後會出現下一張相片。如果相片加了保護就會繼續顯示，而且會短時間出現 **This image is protected** 的訊息。
- 只有在 **MULTI** 情形：  
被鎖住的相片將無法刪除。之後會跳出一個提醒視窗。
- 只有在 **ALL** 情形：  
刪除後會跳出成功訊息 **No valid image to play**。若刪除過程不成功，原始照片圖示將會被更新。
- 需刪除多張照片時，也就是意謂著所有照片需要被刪除時將會跳出警示視窗。
- 若是被鎖住的相片則會跳出訊息 **Protected images were not deleted**。接著會顯示第一張有保護的相片。  
加保護的相片必須先取消防刪除保護，才能予以刪除。
- 您在播放源（記憶卡/內建記憶體）選擇的照片置入播放清單之後都可以增加刪除或保護功能（記憶卡 / 內建記憶體）。

## 重要：

這些照片刪除之後無法回復。

## 選擇播放源\* 圖 75a-c

## 提示：

這項功能只適用於使用記憶卡的相機。

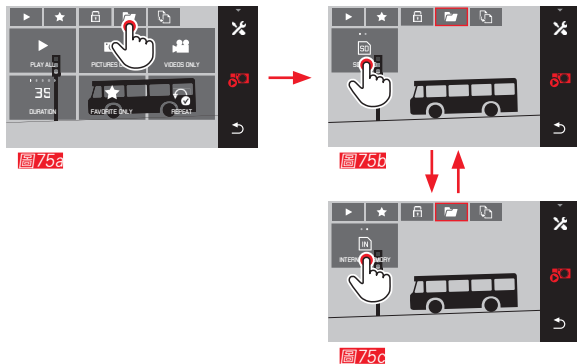

您在選擇來源時若不只是一要確定播放那些照片而且可以針對這些照片設定不同的 、、 與  功能。

## 相機內建記憶體與記憶卡檔案互相複製\*

徠卡T會自動將照片儲存在記憶卡內，若無記憶卡，則會儲存至相機內建記憶體。您可以隨時從您原始儲存照片空間複製照片檔案至其他可儲存的記憶卡。透過所選之播放源來複製檔案：若是選擇網路儲存空間，檔案就會從網路複製至記憶卡內，反之亦然。

## 複製所有照片／標註為最愛的照片 圖 76a/b

設定列可同時設定這兩種功能。它也可以分開標記，例如選擇 FAVORITES ONLY，或 ALL。

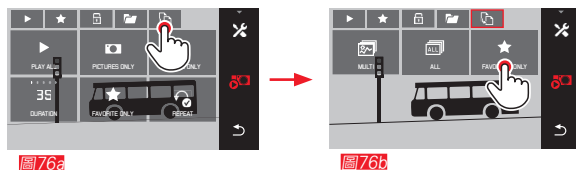

約3秒後開始處理檔案。

- 螢幕上會秀出所需處理的時間。在成功複製之後會跳出一個確定訊息。

## 複製多張照片 圖 77a-e

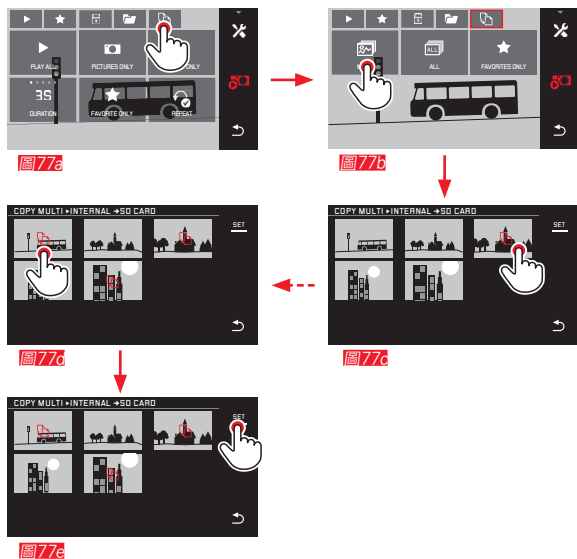

從圖 77c 您可以透過觸控或是轉輪選擇照片。

- 這個SET圖示可以透過互相替換。

在您作完標記約2秒後，會跳回原始畫面然後您可以繼續進行。

約3秒後開始處理檔案。

- 螢幕上會秀出所需處理的時間。在成功複製之後會跳出一個確定訊息。

## 播放影片

選擇影片 / 照片之後螢幕上會跳出播放鈕 **PLAY**。

開始播放 **圖 78**



**圖 78**

## 呼叫影音設定圖示 **圖 79a/b**

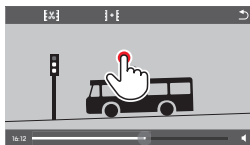

**圖 79a**

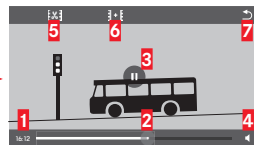

**圖 79b**

- 1** 播放時間
- 2** 時間軸
- 3** 暫停
- 4** 音量大小
- 5** 快轉影片
- 6** 連結兩部影片
- 7** 回到影片開始處

### 提示：

功能符號3秒後會消失



## 播放喜歡的影片片斷 圖 80a/b

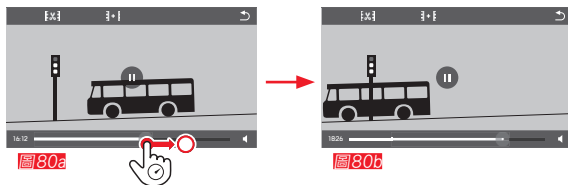

## 播放中斷 圖 81a/b

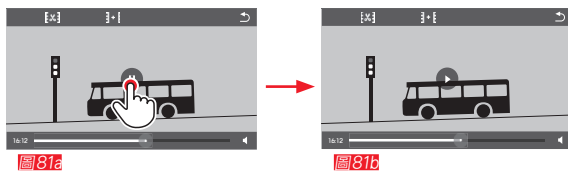

## 播放結束 圖 82a/b

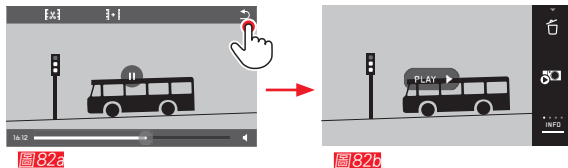

## 設定音量 圖 83a/b

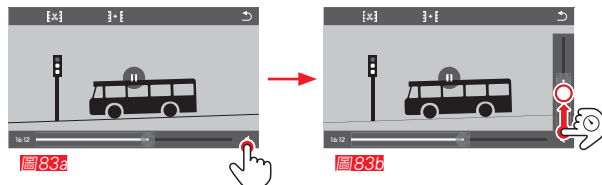

## 提示：

在此功能下音量功能將會自動關閉，音量符號切換為靜音

## 影片／照片剪接

徠卡T提供兩種不同的方式剪輯影片。

## 從頭裁切以及／或者影片結尾 圖 84a-e

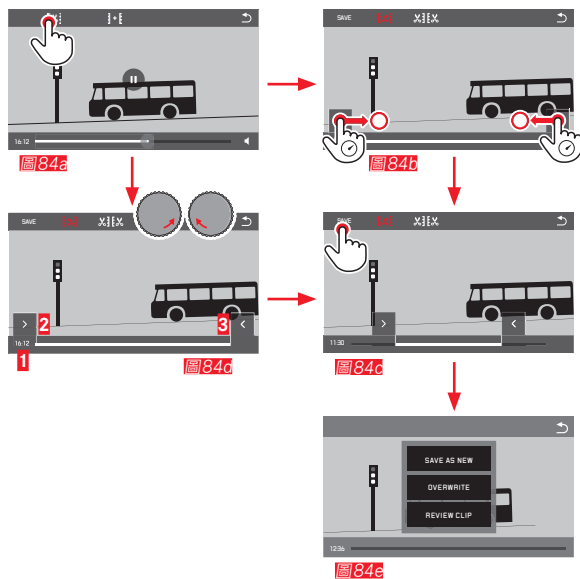

► 延續功能表請見下頁右半邊說明。

## 剪接特定區段 圖 85a-f

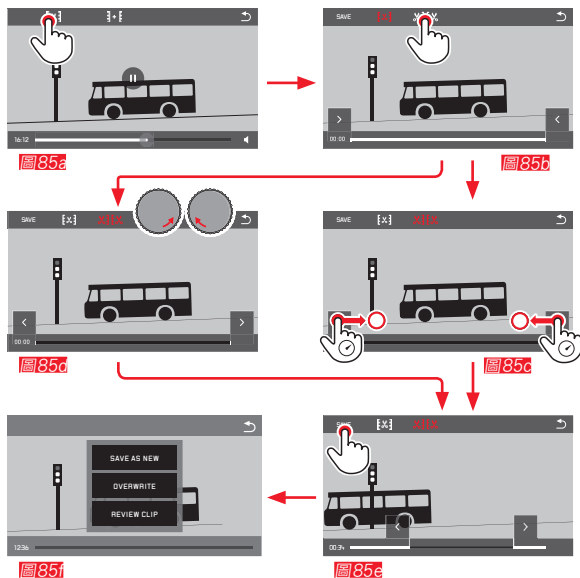

► 您可以點選時間軸(1)然後再將已選的開始與結尾片段結合(2/3)

► 詳細資料請見下頁右半部。

## 提示：

可按1秒的層級進行剪接，因此輸出視頻長度至少3秒。

## 連接兩段影片／照片 圖 86

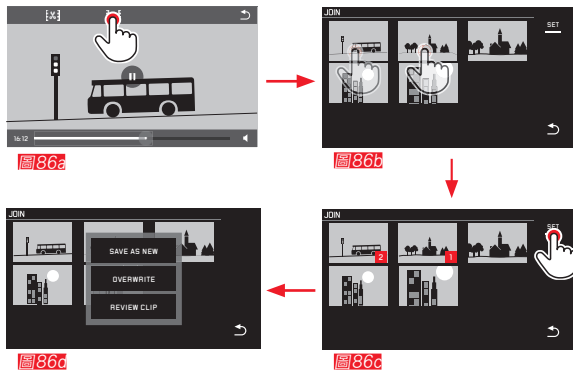

- ▶ 詳細資料請見下頁右半部。

### 提示：

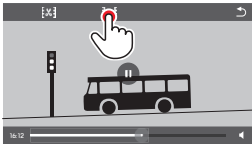
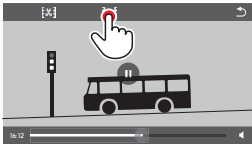
結合兩部所選的影片。被選的影片是透過順序或是標記所選以及標記。

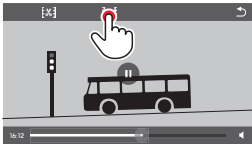
在剪接影片時您也可以利用子目錄的三個功能將影片連結 84e、85f、86c 至同部影片上：

- ▶ 選擇**SAVE AS NEW**  
D新的影片會另外儲存，而原始的檔案也同樣會保存。
  - ▶ 選擇**OVERWRITE**  
當新的影片被儲存時，原始影片將會自動被刪除。
  - ▶ 選擇**REVIEW CLIP**  
新影片會出現在列表上。若未儲存影片，原始影片也不會被刪除。
- 這三種情況都是透過您確認跳出的提醒視窗一一進行，進而產生新的影片。

## 其他

### 使用者個人設定

徠卡T允許您將任何選單設定組合儲存，以便日後遇到同樣的狀況 / 拍攝主題時，能迅速開啟所有相關功能。一共有四個記憶位置可用來存放這類組合。當然，您也可以將所有選單項目重設回出廠設定：

#### 建立使用者個人設定

- ▶ 在選單中設定想要的功能



- ▶ 在第一個子目錄中選擇**SAVE AS PROFILE**
- ▶ 在第二個子目錄中選擇想儲存的空間

#### 應用使用者個人設定



- ▶ 在子目錄中選擇希望的**USER PROFILE** (1-4)

#### 將所有選單重設回出廠設定



- ▶ 在子目錄中選擇**DEFAULT PROFILE**

#### 提示：

- 只要您的設定沒有**SAVE AS PROFILE**儲存，功能表的設定就不完全無法從功能表（見下一節）叫出檔案。
- 在功能表（見下一節）設定時間日期以及語言**DEFAULT PROFILE**不是重設。

#### 重置所有個別設定

您可利用此功能，將所有先前在選單裡執行的個人設定，回復成出廠基本設定：



- 相關子選單隨之出現
- ▶ 確認-**YES**或是拒絕-**NO**

#### 提示：

這會將您之前的設定全部重置，意思不只是**SAVE AS PROFILE**（見前一節）這些已經儲存的檔案之外，而且**Date/Time**與**Language**都會重置。若相機是第一次開機，則會跳出歡迎影片。

接下來會請您直接按下「主開關」、「語言」、「日期/時間」。

## 重置照片檔案編號

徠卡T以數字編排的方式為照片檔案命名以方便整理檔案。照片檔案是由8位元所組成「L」是指相機 (Leica)，前三碼是文件夾號碼，而後四碼才是照片號碼，例如：「L1001234」。您可以隨時重製檔案編號：



- ▶ 選擇 **RESET**
- 相關子選單隨之出現
- ▶ 確認 **YES** 或是拒絕 **NO**

當前資料夾若含有編號9999的相片，相機自動建立一個新的資料夾，並再次從頭開始為相片編號命名。範例：重置前最後的照片編碼「L1009999」，之後的第一張照片從「L1010001」開始。例如您可以利用此功能為您的照片分類。

基本上，資料夾編號會自動使用下一個可用的數字；最多可建立999個資料夾。

號碼的編碼規則為「L9999999」當螢幕跳出錯誤訊息的時候，您必須重設編碼。

## 提示：

- 如果使用記憶卡，卡片內的照片編號將會重設，若無記憶卡則是編入相機內建記憶體。
- 若是記憶卡內已有號碼較大的照片檔案，新存進去的照片會自動接下去編號。
- 如果要將資料夾編號重設回到100，則請您將記憶卡或內部記憶體格式化，然後重設相片編號。這樣可重置相片編號（回到0001）。

## 無線WiFi功能建立與使用

有兩種不同的方法可以透過WiFi與徠卡T連線。若無智慧型電話或是平板電腦可以當作連接平台，您可以更簡單直接從網路瀏覽器\*連接到您的相機。

徠卡T-App（在Apple™ App Store™取得）相關功能支援Apple™ iOS™ 的機器，例如Apple™販售的 iPhone™或是 iPad™。

### 開啟相機WiFi功能



- ▶ 選擇 
- ▶ 選擇子目錄下 **WLAN Connection ON**

相機自動搜尋可用網路。



 圖 87a



 圖 87b

### 選擇網路

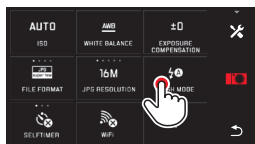
您只需要在螢幕上選擇希望連線的網路點下即可。若您無法立即在列表上看到所需的網路，您可以點選 **SCAN** 尋找用的網路。



 圖 88a



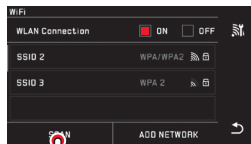

 圖 88b

點選 **DEVICE NAME** 您可以幫「不安全的網路」重新命名  。這裡您可以使用螢幕鍵盤。

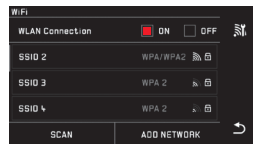

 圖 89a



 圖 89b

\* 韌體1.2版以上

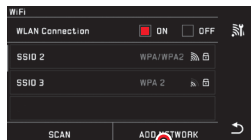
## 輸入需要的資料

通過觸摸**IP Settings**圖示前往相應子目錄。您可以點選**MANUAL**圖示填入固定IP位址及子遮罩網路設定。這兩種設定完成之後相機會自動連線至無線區網。您只需提供**Password**所需密碼就可以跟網路連線。若網路連線不需要密碼，此欄位即可空白不需填寫。



圖 90a



圖 90b



圖 90c

## 選擇網路

要設定不同的網路請至WiFi選單中刪除**MANAGE NETWORKS**。我們建議您最好是在不常用的網路連結或是很久才會連接的網路再設定。

網路連線成功時會出現連線成功符號 (✓)。

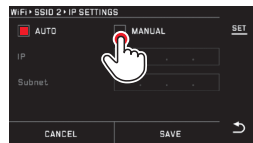
- ▶ 選擇 
- ▶ 在子目錄✕中選擇
- ▶ 選擇**MANAGE NETWORKS**



圖 91a



圖 91b



圖 91c



## WiFi網路連線至徠卡T App

到App Store™下載至您的iPad™或是iPhone™。測試您的App是否可以與相機連線。這個App只會秀出可連線的相機清單。選擇您需要連線的相機。相機螢幕上會出現一組Pin碼。然後至您的相機App軟體連線精靈處輸入這組Pin碼。這個設定會同時存取在相機與App上。以後會自動連結。若您想在App中與另外一台徠卡T連線，請先選擇**DISCONNECT**然後照上述步驟建立新的連線。

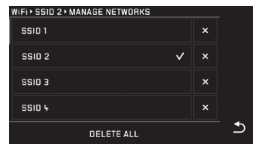
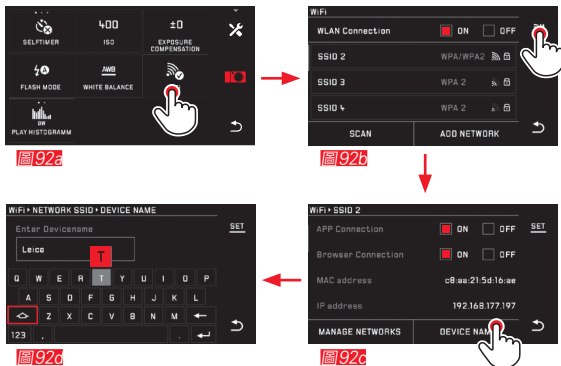
## 變更卡T網路名稱 圖 92a-d

您可以給您的徠卡T設定一個新的網路名稱（出廠設定：徠卡T相機的產品序號）。按下相機WiFi目錄內的符號**Device Name**圖示。

- ▶ 選擇 
- ▶ 在子目錄✕中選擇
- ▶ 選擇**Device**

### 提示：

有下列這些選項符號「A...Z」、「0...9」、「@...&」、「!」可供選擇。不能使用空格。



## 使用網絡瀏覽器進行WiFi連結\* 圖 93a-c

您可以在網路瀏覽器上地址欄輸入網路名稱（例如：max\_muster.local）或是相機的IP位址。

您可以開始從相機中上傳或下載照片。

您只要按下WiFi目錄內的Browser Connection。



圖 93a



圖 93b



圖 93c

### 注意事項 圖 94：

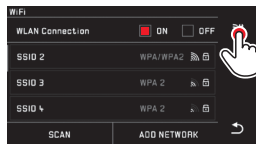
這種連線方法不需要任何存取控制。所以請留意需透過有加密的無線網路使用。

### 提示：

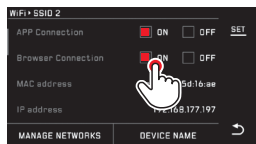
- 若透過WiFi傳輸照片，只有2百萬像素的解析度。若需傳輸原始檔案，則應該使用USB傳輸線或是SD讀卡機讀取SD卡片內容。
- 所以您只要使用加密的安全網路，就可以避免您相機內的資料外洩。
- WiFi功能需要耗費更多電力。我們建議您如果不用時請先關閉此功能。
- 當相機使用USB線連接電腦時，基於某些技術原因WiFi功能會自動停用。



圖 94

\* 韌體1.2版以上

## 透過USB連線將資料傳送到電腦

徠卡T與下列作業系統相容：

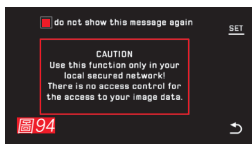
Microsoft®：Windows® XP / Vista® / 7® / 8®

Apple® Macintosh®：Mac® OS X (10.6) 或是最新版本  
本相機為了傳送資料配備了USB 2.0高速介面。

## 將相機作為外接磁碟機

### 使用Windows作業系統：

相機可以讓作業系統辨識為外接式磁碟機，並從作業系統得到一個磁碟機字母代號。利用Windows檔案總管將相片資料傳送到您的電腦並儲存。

### 使用Mac作業系統：

記憶卡會以儲存媒體的型式出現在桌面上。利用Finder將相片資料傳送到您的電腦並儲存。

## 重要：

- 只能使用附贈的USB訊號線。
- 只要開始傳送資料，USB連線絕對不能中斷，否則電腦及/或相機可能會「當機」。有時甚至可能會讓記憶卡造成無法回復的損害。
- 將相機上的資料傳輸到電腦時，請切勿將相機關機或發生因電池電力不足而關機的現象，否則電腦可能會因此當機。
- 基於同樣理由，絕不可在資料傳輸過程中取出相機的電池。如果充電電池的容量在資料傳送過程中降低到有危險的程度，INFO畫面就會出現閃爍的紅色充電電池容量符號。這種情形請您結束資料傳送，將相機關機並且替充電電池充電。

## 透過讀卡機將資料傳送到電腦

相片資料也可以支援SD/SDHC/SDXC記憶卡的讀卡機傳送。有USB介面的電腦也可以使用對應的外接式讀卡機。

## 提示：

徠卡T配備了一顆內建的感測器，可在每次攝影時測得相機的位置－水平或垂直（兩個方向）。根據這項資訊，在接下來播放相片時可藉由電腦上對應的程式自動轉正。

## 格式化

徠卡T可透過網路將照片儲存在您的網路空間之後，您即可將裝滿記憶體的卡片容量釋放。

一般的記憶卡無法存取檔案，所以需要格式化之後才能使用。但若首次插入一個尚未格式化的記憶卡，就需要執行格式化功能。在這種情形下會直接自動跳出相應的詢問視窗。我們建議偶爾將內部記憶體與記憶卡都進行格式化，因為某些剩餘資料量（跟著相片的資訊）還是會佔記憶卡容量。

### ▶ 選擇



### ▶ 叫出所需的子目錄

- 相關子選單隨之出現

### ▶ 確定-YES或是拒絕-NO

## 提示：

- 當記憶卡格式化時，卡片內的檔案全部都會遺失。
- 因此請您養成習慣，將所有您的相片儘快轉存到安全的儲存裝置上，例如您電腦的硬碟。
- 在格式化的過程中不要關閉相機。
- 如果記憶卡是在別的裝置，例如電腦中格式化，則應在相機重新格式化。
- 若記憶卡無法格式化，請您和您的經銷商或徠卡的資訊服務（地址，請參閱第110頁）聯絡尋求建議。
- 格式化會刪除加密相片。

## 使用DNG原始資料

若您需要使用DNG的照片格式，請使用專業的軟體Adobe® Photoshop® Lightroom®轉檔。透過這套軟體您可以將檔案以高品質轉檔，而這種適於數位色彩處理的演算法，不但能降低雜訊並實現令人驚奇的影像解析度。進行影像處理時，您可以事後調整如階調、銳利度之類的參數，進而達到最高水準的影像品質。

## 安裝 Adobe® Photoshop® Lightroom®

在徠卡相機股份公司網站為您的徠卡T註冊後，您就可免費下載、使用Adobe® Photoshop® Lightroom®。您的電腦必須連接網路註冊（必須可以上網），因為下載軟體時必須提供一組有效的E-mail信箱。在官網的「客戶專區」註冊並下載。在「影像編輯軟體下載區」填上相機序號與說明書背面的TAN號碼。軟體下載後安裝會需要一組許可證號碼，您可以再徠卡的客戶回函中取得。

若您需要Adobe® Photoshop® Lightroom®協助：您可以在徠卡相機股份公司首頁的客服區找到支援服務選單，在那裡可以註冊您的相機和下載軟體。

## 系統先決條件

和每一個軟體一樣，Lightroom®有各種版本支援不同的作業系統（Windows/Mac）。因此在您執行Lightroom®之前要先檢查您作業系統的相容性。某些Windows版本可能會發生作業系統顯示缺少Windows簽核的警告訊息。請忽略這些訊息並繼續安裝動作。

## 安裝韌體更新

徠卡致力於進一步開發、改善自己的產品。因在數位相機的領域裡有許多功能完全以電子方式控制，所以有些改善和功能範圍的擴充，可於事後再安裝到相機裡。

因此，徠卡會不定期提供韌體更新。您可自行從我們公司網站的首頁輕鬆下載、安裝到您的相機上。

如果您註冊了您的相機，徠卡就會通知您所有最新更新的訊息。

如果您想確認已經安裝的是哪一個韌體版本：



- 子目錄的第一行有相機當前的版本編號。

子目錄的第二行顯示不同的國家特定符號，即號碼。

- 
- ▶ 選擇 
  - ▶ 在子目錄中選擇 **Regulatory information**.
    - 出現雙頁式顯示。

## 配件

### 皮革保護套／徠卡 SNAP T

保護套可以讓人自由操作整個螢幕與所有操控元件。相機也可以在使用過程中留在保護套之內。矽膠製 (18 800 皮革製)。

(訂購號碼 18 800 [石頭灰] / 18 801 [黑色] / 18 802 [白色] / 18 803 [甜瓜黃] / 18 804 [橘紅色])

### 徠卡 FLAP T

徠卡 FLAP T 是一種附加的保護配件 – 這種保護套能完全包覆相機。矽膠製。

(訂購號碼 18 805 [石頭灰])

### 徠卡T皮套

兩端鑲有皮帶的半罩式皮套。方便攜帶，保護相機而且方便使用。

訂購號碼 18 809 [皮革，石頭灰] / 18 810 [鋁，銀色])

### 帆布套 (黑色)

大小 M

(訂購編號 18 748)

### 皮套 (石頭灰)

大小 S

(訂購編號 18 761)

### T揸帶

剪裁符合人體工學，以矽膠製成。

(訂購號碼 18 811 [黑色] / 18 812 [白色] / 18 813 [甜瓜黃] / 18 814 [橘紅色])

### T手腕帶

剪裁符合人體工學，以矽膠製成。

(訂購號碼 18 816 [黑色] / 18 817 [白色] / 18 818 [甜瓜黃] / 18 819 [橘紅])

### 徠卡電子取景器LEICA VISOFLEX (Typ 020)

Visoflex提供將近100%影像區再現，解析度高達2.4M像素。這不僅使精準構圖變得容易，更能全面控制所有相關資料。當現場光線條件導致難以看清楚螢幕的畫面時，其可傾斜的接目鏡設計使仰視拍攝更加方便。

本相機具有GPS定位功能，您可以在照片檔案上標記拍攝地點。

觀景窗和外接式閃光燈一樣 - 因此也只能交替使用 - 固定在相機的閃光燈靴座上。

(訂購編號 18 767)

### 閃光燈

系統閃光燈徠卡SF 26，既小巧又有和相機很搭調的設計，特別適合用在此相機上。以操作容易著稱。

(訂購編號 14 622)

#### **重要：**

徠卡T只能使用由徠卡相機股份公司列舉及說明的配件。

## 替換零件

## 訂購編號

外殼.....	470-701.001-022
配件熱靴蓋 .....	470-701.001-024
盲塞.....	470-701.001-020
揷帶插門.....	470-701.001-029
矽膠製揷帶.....	439-612.100-000
BP-DC 13鋰電池, 銀色 .....	18 772
BP-DC 13鋰電池, 黑色 .....	18 773
徠卡BC-DC13充電器 .....	470-701.022-000
(包括交換式揷頭)	
電源揷頭套組 .....	470-701.801-005
(包含了所有右邊列出的版本)	
Micro USB傳輸線.....	470-701.001-035

## 充電轉換揷頭

揷頭	國家
<b>1</b> 美國/日本	美國
	加拿大
	日本
	新加坡
	泰國 台灣
<b>2</b> 歐盟	歐盟
	土耳其
	俄羅斯
<b>3</b> 英國	英國
	卡達
	阿拉伯聯合大公國
	香港
	馬來西亞
	南非 馬爾他
<b>4</b> 中國大陸	中國大陸
<b>5</b> 澳洲	澳洲
	紐西蘭
<b>6</b> 韓國	韓國

<sup>1</sup> 為了確保長時間使用時供電不成問題，建議準備一顆備用充電電池。



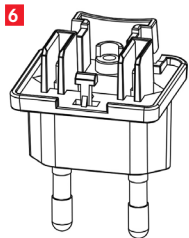
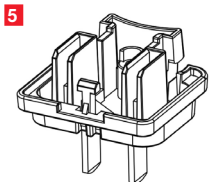
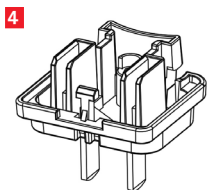
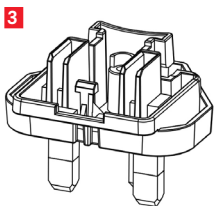
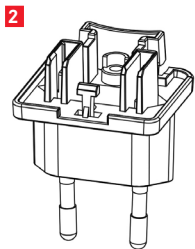
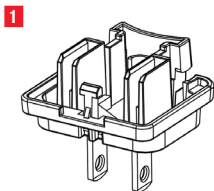

## 注意及保養須知

### 一般注意提示

請勿在有強力磁場以及靜電或電磁場的裝置（例如電磁爐、微波爐、電視或電腦顯示器、電視遊樂器、手機、收音機）旁邊使用您的相機。

- 若將相機放在電視上或是放在附近，磁場可能會干擾相片的記錄。
- 同理應避免在行動電話旁使用本機。
- 強力磁場，例如揚聲器或大型電動馬達，都可能損壞儲存的資料或干擾攝影。
- 若相機因為電磁場的作用而有錯誤動作，請先關機、取出電池，並且稍後再重新開機。  
請勿在無線電發送機或高壓電線旁使用相機。  
其電磁場也可能干擾影像的記錄。
- 保護相機不和殺蟲劑及其他有侵蝕性的化學品接觸。同樣的，請勿用溶劑（工業用機油）、稀釋劑和酒精清潔相機。  
某些特定的化學藥劑和液體可能損害相機的機身以及表面的塗層。
- 因為橡膠和塑膠有時會析出侵蝕性化學品，所以不應和相機長時間保持接觸。
- 請您確定砂粒和灰塵不會跑進相機內，例如在海灘。  
砂粒和灰塵可能會損害相機和記憶卡。請您在插入和取出記憶卡時特別注意。
- 請您確定不會有水灑落相機內，例如在雪地、雨天或在海灘。  
濕度可能造成故障，甚至對相機和記憶卡造成難以估計的損害。

- 如果鹽水噴霧碰到相機（例如在海灘），請您將柔軟的毛巾先用自來水弄濕，然後徹底擰乾。隨後用一條乾布徹底擦拭。

### 重要：

這裡只能使用由徠卡相機股份公司列舉及說明的配件和相機一起使用。

### 顯示幕

- 若相機碰到溫度劇烈變化的情形，可能在顯示幕上形成冷凝潮濕現象，請用柔軟、乾燥的毛巾小心擦拭。
- 如果相機開機時非常冷，顯示幕畫面一開始會比平常暗一點。溫度升高一些後，亮度就會恢復正常。

本機監控螢幕的製程極為精密。其精密製程旨在確保總數超過920,000的畫素中，有99.995%以上的畫素能夠正常運作，只有0.005%是暗點或亮點。後者不算是故障，而且不會妨礙影像的重現。

## 感測器

- 高空射線（例如在飛行時）可能會引發畫素毀損。

## 冷凝濕氣

若相機的外部或內部有冷凝濕氣，請先關機，並將相機置於室溫一小時左右。室溫和相機溫度接近後，冷凝濕氣就會自行消失。

## 保養須知

- 汗漬是微生物的溫床，所以請仔細維護裝備的清潔。

## 相機

- 只能用柔軟、乾燥的毛巾清潔相機。遇有頑固汗漬，應先用稀釋得很薄的清潔劑沾濕，再用乾布擦拭。
- 為了清除斑點和指紋，可以用乾淨、無毛屑的毛巾擦拭相機。相機機身上不易清除的髒汗，可用小刷子清理。
- 您的相機上所有軸承和滑動面都潤滑過。若長時間不使用相機，請記得：為預防潤滑位置發黏，應每三個月就啟動相機快門數次。同樣的，我們也建議您多次轉動或使用轉輪。

## 鏡頭方面

- 鏡頭外部鏡片通常只需用軟毛刷清除灰塵。鏡片若非常髒，可用乾淨、確定不含異物顆粒的柔軟毛巾，以畫圓圈的方式由內往外小心清潔。我們建議您使用存放於保護容器內且可用不超過40°C/104°F的溫水清洗（不要用柔軟精，且切勿熨燙）的微纖維布（可於照相館或光學用品專賣店選購）。請勿使用浸過化學原料的眼鏡清潔布，以免傷害鏡頭的玻璃。
- 出貨時包含的鏡頭蓋同樣可以保護鏡頭防止無意中沾到的指紋和雨水。

## 充電電池

可重複充電的鋰離子電池是透過內部化學反應產生電流，這種反應也會受到外界溫度和空氣濕度的影響。非常高和非常低的溫度，都會縮短電池的使用時間與壽命。

- 若長時間不使用相機，請取出充電電池。否則可能在數週後過度放電，也就是電壓會大幅降低。
- 儲存鋰離子電池時，請確認它有部分電力。換句話說，不要讓它處於完全無電或充電飽的狀態。長期儲存時，應該每年兩次為電池充電約15分鐘，以避免電力過度流失。
- 請確保電池接點乾淨、無阻物。雖然鋰離子電池備有防止短路的措施，但是其接點還是不應該和金屬（如迴紋針或飾品之類）物品接觸。短路的電池可能變得很燙而引發嚴重燙傷。
- 充電電池的充電溫度必須在0°C至35°C/32°F至95°F之間（否則充電器無法啟動或是立即關機）。
- 如果電池曾掉落地面，請檢查其外殼和接點是否有損壞。裝上有所毀損的電池可能會使相機受損。
- 電池的壽命是有限的。
- 請將壞掉的充電電池送到回收站，以便送到正確的回收流程。
- 切勿將充電電池丟進火裡——它可能因此爆炸！

## 充電器

- 若在收音機附近使用充電器，訊號的接收可能受到干擾，這些裝置之間至少要維持一公尺的距離。
- 使用充電器時，可能有聲音出現（「唧唧聲」），這是正常現象，並不是故障。
- 充電器不使用時，請拔除電源，因為即使未放入電池還是會消耗一些（很少的）電流量。
- 充電器的接點應該保持乾淨，而且絕對不要讓它們短路。

## 記憶卡

- 在儲存相片或是讀取記憶卡的過程中，不能將記憶卡取出、將相機關機或是劇烈震動。
- 基本上，為了保險起見，記憶卡只能存放在附贈的抗靜電容器內。
- 請勿將記憶卡存放在曝露於高溫、直接日曬、磁場或靜電的場所。
- 請勿讓記憶卡掉落地面，而且不要彎折它，否則它可能會受損，而且可能導致儲存的資料遺失。
- 如果長時間不使用相機，請將記憶卡取出。
- 請勿接觸記憶卡背面的接點，並避免讓它們沾上汗漬、灰塵或濕氣。
- 我們建議您偶爾將記憶卡格式化，因為刪除資料而引發的記憶體破碎現象多少會影響記憶體的功能。

## 存放

- 若長時間不使用相機，建議：  
將它關機，  
取出記憶卡且  
取出電池。

- 直射陽光從正前方照到相機時，鏡頭會發揮猶如凸透鏡的效果。相機絕對不行在沒有鏡頭保護的情況下存放。裝上鏡頭蓋、將相機置於陰影下（或是放進袋子裡），有助於避免相機內部發生損害。
- 請您將相機存放在封閉和有軟墊的容器內，這樣就不會擦傷而且也可以防灰塵。
- 將相機存放在乾燥、通風良好而且不會暴露於高溫和濕氣的場所。在潮濕的環境使用相機後，要收起來之前，務必先將濕氣清除。
- 使用中弄濕的相機袋應該先騰空，以避免濕氣和可能析出的製革劑殘渣對您的裝備造成損害。
- 為了防止在濕熱的熱帶氣候使用時受到真菌侵染（霉菌），相機裝備應儘可能避免暴露於大量的陽光與空氣中。唯有加入如矽膠凝體等乾燥劑時，才建議用密封的容器或袋子收藏。
- 為避免霉菌侵染，亦不宜長時間將相機存放在皮袋內。
- 請您將您徠卡T的生產序號記錄下來，因為這個資料在相機遺失時格外重要。

## 選單項目

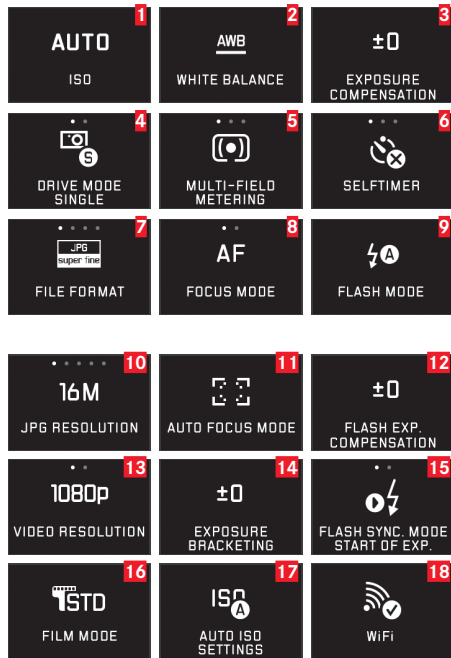

1	ISO感光度	第40頁
2	白平衡	第38頁
3	曝光修正	第56頁
4	拍攝頻率	第42頁
5	測光方法	第48頁
6	自拍器	第66頁
7	壓縮率/檔案格式 (照片)	第38頁
8	對焦設定模式	第42頁
9	閃光模式	第61頁
10	JPEG解析度	第38頁
11	自動對焦測光方法	第44頁
12	閃光燈曝光修正值	第63頁
13	影片檔案格式/解析度	第58頁
14	自動包圍曝光	第57頁
15	閃光燈觸發時間點	第63頁
16	色彩表現	第40頁
17	自動ISO設定	第40頁
18	WiFi連結	第84頁

19	螢幕亮度	第36頁
20	階調分布圖	第24 / 49頁
21	GPS設定*	第67 / 93頁
22	螢幕色彩還原	第36頁
23	銳利度設定輔助 (放大目標)	第47頁
24	畫面穩定功能	第66頁
25	觀景窗亮度*	第36頁
26	自動播放	第68頁
27	影片穩定功能	第58頁
28	取景器色彩調整*	第36頁
29	播放時自動設定	第69頁
30	消除雜音	第59頁
31	顯示幕的自動關閉功能	第37頁
32	管理使用者個人設定	第82頁
33	聲音訊號反饋	第36頁
34	相機的自動關機功能	第35頁
35	選單語言	第34頁
36	相機設定還原	第82頁
37	自動對焦輔助	第43頁
38	日期 / 時間	第34頁
39	相機技術資料	第91頁
40	照片編碼重設	第83頁
41	格式化	第89頁

\* 只適用於Leica Visoflex無反觀景器 (Typ020)

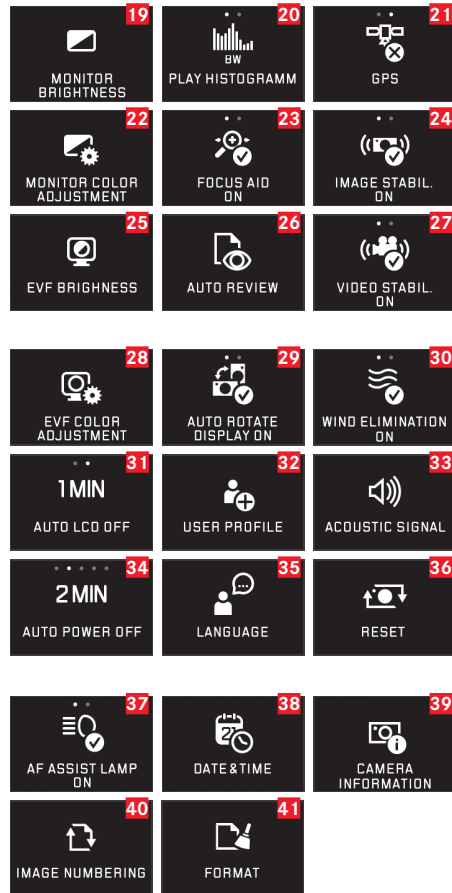

## 拍照場景種類選單

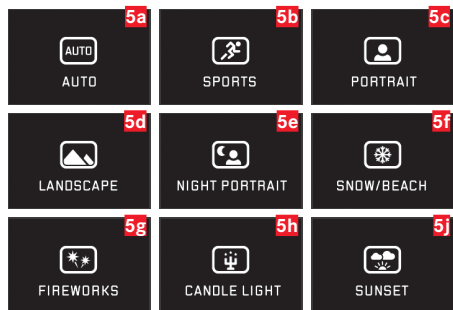
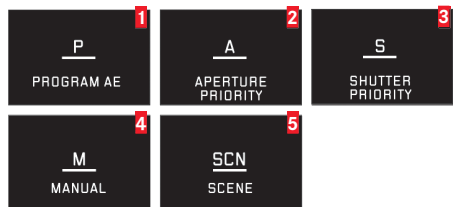

1	自動程式模式	第50頁
2	光圈先決	第52頁
3	快門先決	第53頁
4	手動設定	第54頁
5	場景模式	第55 / 104頁

5a	其他自動設定	第55 / 104頁
5b	運動	第55 / 104頁
5c	肖像模式	第55 / 104頁
5d	風景模式	第55 / 104頁
5e	夜間肖像模式	第55 / 104頁
5f	日間模式	第55 / 104頁
5g	煙火模式	第55 / 104頁
5h	夜間模式	第55 / 104頁
5j	日出/日落模式	第55 / 104頁





場景模式<sup>1</sup>

	全自動	運動	肖像	風景	
自動對焦設定 <sup>1</sup>	測光模式	人臉偵測	多點	人臉偵測	
	操作範圍	正常	2m - ∞	正常	
	AF無法正確對焦時的設定	∞	∞	1.8m	
曝光控制設定 <sup>1</sup>	測光模式	多點	多點	多點	
	快門速度	限制範圍 $1/2f-1/2000$ 秒， 控制 $1/3$ EV曝光值，最小為 $1/8$ 秒	$1/2000$ S	限制範圍 $1/2f-1/2000$ 秒， 控制 $1/3$ EV曝光值，最小為 $1/30$ 秒	限制範圍 $1/2f-1/2000$ 秒， 控制 $1/3$ EV曝光值，最小為 $1/30$ 秒
	光圈	取決於全景快門速度/ ISO設定	盡可能最寬（最低可能值）	取決於全景快門速度/ ISO設定	取決於全景快門速度/ ISO設定
	ISO 設定 <sup>2</sup>	控制快門速度最低為 $1/2f$ 秒，最大為1600ISO	控制快門速度最低為 $1/2f$ 秒，最大為6400ISO	控制快門速度最低為 $1/2f$ 秒，最大為1600ISO	控制快門速度最低為 $1/2f$ 秒，最大為1600ISO
	曝光補償	-	-	-	-
白平衡 <sup>1</sup>	<b>Auto</b>	<b>Auto</b>	<b>Auto</b>	<b>Sunny</b>	
畫面解析度 <sup>1</sup>	銳利	標準	標準	中低	
	飽和	標準	標準	標準	
	對比	標準	標準	標準	
閃光模式 <sup>3</sup>	<b>Auto</b>	<b>Auto</b>	<b>Auto / red-eye reduction</b>	<b>ON</b>	

<sup>1</sup> 目錄表中並無所列的功能設定

<sup>2</sup> 有些自動設定有限制因此必須靠手動設定調整最大ISO以及最慢快門速度

<sup>3</sup> 進行這些設定前，必須確定內建閃光燈或是外接閃光燈已經啟動否則拍照時會沒有閃光燈

夜間肖像	雪景/海邊	煙火	燭光	日落
人臉偵測	多點	-	多點	多點
正常 1.8m	正常 $\infty$	$\infty$ -	正常 1.8m	2m- $\infty$ $\infty$
多重矩陣	多重矩陣	-	多重矩陣	多重矩陣
限制範圍 $1/2f^{-1}/2000$ 秒， 控制 $1/3$ EV曝光值，最小 為 $1/30$ 秒	限制範圍 $1/2f^{-1}/2000$ 秒， 控制 $1/3$ EV曝光值，最小 為 $1/30$ 秒	約4秒	限制範圍 $1/2f^{-1}/2000$ 秒， 控制 $1/3$ EV曝光值，最小 為 $1/30$ 秒	限制範圍到 1/4fs
取決於全景快門速度/ ISO設定	取決於全景快門速度/ ISO設定	約 f/8	取決於全景快門速度/ ISO設定	盡可能最寬（最低可 能值）
控制快門速度最低為 $1/2f$ 秒，最大為1600ISO	控制快門速度最低為 $1/2f$ 秒，最大為1600ISO	100ISO	控制快門速度最低為 $1/2f$ 秒，最大為1600ISO	控制快門速度最低為 $1/f$ 秒，最大為1600ISO
-	+0.3EV	-	-	-0.3EV
<b>Sunny</b>	<b>Sunny</b>	<b>Sunny</b>	<b>Sunny</b>	<b>Sunny</b>
中低	中高	中低	中低	標準
標準	中高	中高	中低	中高
低	標準	高	低	標準
<b>Slow sync / red-eye reduction</b>	<b>Auto</b>	<b>OFF</b>	<b>Slow sync</b>	<b>ON</b>

## 技術資料

**相機型號** Leica T (Typ 701) 可使用手勢控制

**訂購號碼** 18 181 (銀色), 18 180 (黑色)

**鏡頭連接** 徠卡 T 卡口, 負責連接鏡頭與相機之間的傳輸

**鏡頭系統** 徠卡 T 鏡頭, 通過徠卡 M-T 轉接器連接的徠卡 M 鏡頭

**感光元件** CMOS感光元件, 大小為 APS-C (23.6 x 15.7mm) 含16.5/16.3百萬畫素 (總數 / 有效數), 長寬比例 3 : 2

**解析度** JPEG : 4928 x 3264 (16百萬畫素)、4272 x 2856 (12.2百萬畫素)、3264 x 2160 (7百萬畫素)、2144 x 1424 (3百萬畫素)、1632 x 1080 (1.8百萬畫素), DNG格式:4944 x 3278 畫素

可以選擇**相片資料檔案格式/壓縮率**: JPG最佳畫質、JPG高畫質、DNG + JPG最佳畫質、DNG + JPG高畫質

**影像格式** MP4

**可選擇影像解析度** : 1920 x 1080p、30張照片/秒 或 1280 x 720p、30張照片/秒

**儲存媒體** SD/SDHC/SDXC記憶卡

**ISO 設定** 自動, ISO 100到ISO 12500

**白平衡** 自動、預設有陽光、多雲、鹵素燈照明、陰影、電子閃光燈、兩種手動設定、手動色溫設定

**自動對焦系統** 對比度

**自動對焦測光模式** 1點、多區、點測光、臉部辨識、觸摸自動對焦

**曝光作業模式** 自動城市、光圈先決、快門先決、手動設定、場景曝光作業模式: 全自動、運動、肖像、風景、夜間肖像、雪景/沙灘、煙火、燭光、日落

**矩陣** 測光、中央重點測光、點測光

**曝光值** 介於± 3EV內 $1/3$ EV曝光值

**自動包圍曝光** 一次拍三張分級曝光± 3EV的照片 $1/3$ EV曝光值

**快門速度範圍** 30秒到 $1/4000$ 秒

**連拍** 大約5張/秒, 若須以相同拍照頻率拍12張則需視記憶卡的寫入質量而定

**閃光模式** 自動、自動/消除紅眼、常駐/紅眼消除、長時間同步, 長時間同步/紅眼消除

**閃光曝光結構** ± 3EV在 $1/3$ EV階層

**閃燈同步速度** 同步時間:  $1/180$ 秒

**內建閃光燈指數** ISO感光度為100時: 4.5

**內建閃光燈的閃光預備時間** 充電電池充飽電時約5秒

**螢幕** 3.7" TFT液晶, 130萬畫素, 854x480 像素

**自拍功能** 倒數時間可選擇2或12秒

**無線區網** 符合 IEEE 802.11b/g/n 規範 (標準無線網路協議), 1-11頻道, 加密方法: WiFi無線兼容WPA™ / WPA2™, 接入方式: 基礎架構操作

**電源供應** 鋰離子充電電池徠卡BP-DC13, 額定電壓7.2V, 容量985mAh (根據CIPA標準): 約400張相片, 充電時間 (充分放電後): 約160分鐘, 生產廠家: Shenzen Eng Electronics Co., Ltd., Made in China

**連接** 採微USB接頭 (2.0 高速), 徠卡閃光燈連接頭則是可選購的配件; 若使用USB連接充電, 最高為1A

**充電器** 徠卡BC-DC13, 輸入: 交流電壓 100-240V, 50/60Hz, 0,145A(100V)-0,08A(240V)自動切換, 輸出: 直流電壓, 8.4 V0.65 A, 重量: 約90公克, 尺寸: 96x68x28mm (誤差+/- 0.5mm), 生產廠家: Panasonic Energy (Wuxi) Co, Ltd.

**機身** 由堅固的鋁合金製成, 有2個可取出的揷帶或配件用的盲塞, 含中央及控制接點的ISO閃光燈靴座, 用於外接強力閃光燈, 例如徠卡SF 26, 以及徠卡Visoflex的電子觀景窗

**三角架接孔** A 1/4 DIN 4503 (1/4" )

**尺寸** (寬x高x深) 約 134 x 69 x 33mm

**重量** 約384公克 / 339公克 (不含電池)

**出貨內容物** 相機殼、揷帶、2個揷帶揷門鈕、充電電池 (徠卡 BP-DC13)、充電器 (徠卡BC-DC13) 及6個轉接揷頭、USB-連接線

**軟體** Adobe® Photoshop® Lightroom® (註冊相機之後可免費下載), iOS®系統的徠卡App T應用程式 (遠端控制與圖片傳輸, 免費在Apple®App-Store®下載)

## 關鍵字索引目錄

DNG .....	38/90	對焦設定 .....	42
GPS .....	67	對焦輔助功能 .....	47
ISO感光度 .....	40	手動設定 .....	47
USB連線 .....	14/88	測光方法 .....	44
WiFi .....	84	自動對焦 .....	42
主開關 .....	20	自動對焦輔助光源 .....	43
使用者個人設定 .....	82	透過觸控螢幕設定 .....	46
保護相片 / 取消刪除保護 .....	73	小心提示 .....	96
保養須知 .....	96	幻燈片放映 .....	72
信息服務, 徠卡產品支援服務 .....	110	影像解析度 .....	42
修理 / 徠卡客戶服務 .....	110	影像頻率 .....	42
出貨內容 .....	5/107	快門鍵, 參閱技術規格 .....	21
刪除相片 .....	74	手勢控制 .....	22
加到最愛, 標記照片 .....	73	技術資料 .....	106
原始資料 .....	38/90	拍攝影片 .....	58
各部名稱 .....	U2/U4	揹帶 .....	10
回復所有個別選單設定 .....	82	播放時放大相片 .....	70
壓縮率 .....	38	播放模式 .....	68
存放 .....	99	播放選單 .....	72
客服 / 徠卡客戶服務 .....	110	時間及日期 .....	34
將資料傳送到電腦上 .....	88		
對比 .....	41		

曝光控制		觀賞相片, 參閱播放作業模式	
曝光修正.....	56	解析度.....	38
儲存測量值.....	56	記憶卡插入及取出.....	16
光圈先決.....	52	警告提示.....	6
切換.....	51	軟體.....	90
包圍曝光, 自動.....	57	轉輪.....	20
場景模式.....	55/104	連接影片.....	80
快門先決.....	53	連續拍攝.....	42
手動設定.....	54	選單語言.....	34
測光方法.....	48	選單項目.....	100
自動程式模式.....	50	選擇 (播放) 來源.....	76
替換零件.....	94	配件.....	92
格式化.....	89	銳利度.....	42
檔案格式.....	38	錄音.....	59
畫面構圖的選擇, 參閱播放模式		閃光燈.....	64/93
白平衡.....	38	閃光燈模式.....	60
相機自動待命.....	35	開機 / 關機, 參閱主開關	
自拍器.....	66	防手震.....	66/58
色彩表現.....	40	階調分布圖.....	24/49
色彩飽和度.....	41	電子觀景窗.....	36/67/93
裁切.....	24/49	電池插入及取出.....	11
裁切影片.....	80	韌體下載.....	91
複製照片檔案.....	76	音量.....	36
觀景窗.....	36/93	顯示幕.....	36/37
		場景模式.....	55/104
		(按鍵) 聲音設定.....	36

## 徠卡產品支援服務

徠卡相機股份公司使用者服務部門會以書面、電話或電子郵件的方式，回答您關於徠卡產品應用技術方面的問題。該部門也負責選購諮詢以及使用說明書的訂閱事宜。您可透過徠卡相機股份公司網站上的聯絡表格與我們聯繫。

徠卡相機股份公司

產品支援服務 / 軟體支援服務

Am Leitz-Park 5

D-35578 Wetzlar

電話：+49(0)6441-2080-111 /-108

傳真：+49(0)6441-2080-490

info@leica-camera.com /

software-support@leica-camera.com

## 徠卡顧客服務

徠卡相機股份公司的顧客服務部門或徠卡的地區代理維修服務部門（地址請參閱保證書），會負責您徠卡裝備的相關保養及損壞之維修服務。

徠卡相機股份公司

顧客服務

Am Leitz-Park 5

D-35578 Wetzlar

電話：06441 2080-189

傳真：06441 2080-339

customer.care@leica-camera.com









**LEICA T**

说明书

1.
  - 使用频率：2.4 – 2.4835 GHz
  - 等效全向辐射功率(EIRP):  
天线增益 < 10dBi时:  $\leq 100 \text{ mW}$  或  $\leq 20 \text{ dBm}$
  - 最大功率谱密度:  
天线增益 < 10dBi时:  $\leq 10 \text{ dBm / MHz}$ (EIRP)
  - 载频容限: 20 ppm
  - 带外发射功率(在2.4–2.4835GHz频段以外)  
 $\leq -80 \text{ dBm / Hz}$  (EIRP)
  - 杂散辐射等其他技术指标请参照2002/353号文件
  
2.

不得擅自更改发射频率、加大发射功率(包括额外加装射频功率放大器), 不得擅自外接天线或改用其它发射天线;
  
3.

使用时不得对各种合法的无线电通信业务产生有害干扰; 一旦发现有干扰现象时, 应立即停止使用, 并采取措施消除干扰后方可继续使用;
  
4.

使用微功率无线电设备, 必须忍受各种无线电业务的干扰或工业、科学及医疗应用设备的辐射干扰;
  
5.

不得在飞机和机场附近使用。



## 前言

亲爱的顾客，

衷心期望这台崭新的徕卡 T 相机，能带给您许多摄影乐趣和满意的成果。

为了您能够正确使用徕卡 T 的全部性能，我们建议您先阅读本说明书。

如欲快速了解您的新相机，请使用快速入门指南。

## 供货范围

开始操作徕卡 T 相机之前，请先检查附赠的配件是否齐全。

- a. 徕卡 BP-DC13 电池
- b. 带有转换插头的电池充电器 BC-DC13
- c. Mikro USB 数据线
- d. 盲塞（交货时已插入）
- e. 背带
- f. 背带解锁销
- g. 外壳卡环盖
- h. 热靴盖
- i. 带有 TAN 的注册卡，能够下载 Adobe® Photoshop® Lightroom®（在徕卡相机股份公司主页注册之后）

### 注意：

请完全按照下述要求保存小配件（例如：背带解锁销）：

- 放在儿童接触不到的地方
- 放在不易遗失的地方，例如：在相机包装盒内专门设计的位置

您可以在质量保证卡或包装的贴纸上找到您相机的生产日期。书写格式为：年/月/日

在相机菜单中，您可以找到本设备特定的许可。

- ▶ 选择  CAMERA INFORMATION
- ▶ 在子选择菜单 **Regulatory Information**

**警告提示：**

- 现代电子元件对于静电放电的反应很敏感。例如在合成地毯跑过去就有可能轻易带来好几万伏特的静电，可能在接触到您的相机时，特别是相机放在导电地面上时，有可能造成放电现象。如果只接触相机机身的话，这种放电现象对于电子零件完全没有危险。通到外部的接点，例如像是热靴里的那些接点，虽然另外有内置保护电路，但是为了安全还是尽可能不要去碰触。
- 请您在偶尔清洁接点时不要使用光学用微纤维布（合成布），而要用棉布或亚麻布！如果您刻意抓住暖气管或水管（可导电的“接地”材料），则可确保释放您身上可能带着的静电电荷。请您将相机连同装上的镜头盖和热靴/取景器接口保护盖放在干燥的地方，来避免接点弄脏和氧化。
- 仅能使用本厂推荐的配件，以避免产生干扰、短路或触电等问题。
- 请勿尝试拆除机身零件（保护盖）；专业修理工作仅能由获得授权的维修单位执行。

**法律声明：**

- 请遵守著作权法。未经授权自行转载或公开播放转录媒体，例如经由录影带、CD、他人发行或寄送的内容，皆有可能违反著作权法。
- 此点对于所有附赠的软件亦然。
- 关于使用本相机创建的视频，请遵照下列说明：本产品由 AVC 专利组合许可授权，可供最终用户出于个人和非商业目的 (i) 按照 AVC 标准编码视频（“AVC 视频”）和/或 (ii) 解码由其他使用者在个人使用框架内编码的 AVC 视频和/或从有权提供 AVC 视频的视频合作伙伴处获取的 AVC 视频。对于其他任何用途，本协议均未授予或暗示授予许可。要获取更多信息，请访问 MPEG LA, L.L.C. 的网站，网址为：<http://www.mpegla.com>。所有其它用途，特别是提供 AVC 付费视频，可以要求与 MPEG LA, L.L.C. 订立特殊的授权协议。要获取更多信息，请访问 MPEG LA, L.L.C. 的网站，网址为：<http://www.mpegla.com>。
- SD 和 USB 标志都是注册商标。
- 其他在本说明书里提到的商标、公司及产品名称皆为相关公司的商标及注册商标。





## 电气电子装置的 废弃处置

(适用于欧盟以及其它有独立回收系统的欧洲国家。)

本装置包含电气和/或电子组件，因此不得弃置于一般的家庭垃圾内！必须送至由地方政府设置的资源回收点。这是为您提供的免费服务。

若装置含可交换式电池或充电电池，则必须事先将这些零件取出，且按当地规定进行废弃物处理。

其它相关信息请向当地管理部门、垃圾处理站或经销商咨询。

### 本说明书中各种 提示类型的含义

**提示：**  
附加信息

**重要：**  
如不遵守，可能导致相机、配件或照片损坏

**注意：**  
如不遵守，可能导致人身伤害

# 内容

部件名称 .....	U2/U4
前言 .....	116
供货范围 .....	116
警告提示 .....	118
法律声明 .....	118
电气电子装置的废弃处置 .....	119
<b>准备工作</b>	
装上背带 .....	122
电池更换 .....	123
电池充电 .....	124
存储卡更换 .....	128
镜头安装 / 取下 .....	130
用于徕卡 T 的镜头 .....	130
<b>相机操作</b>	
主开关 .....	132
模式转盘 .....	132
快门钮 .....	133
手势控制 .....	134
右侧工具栏锁定 / 解锁 .....	135
信息显示 .....	136
进入曝光模式 / 场景菜单 .....	137
进入 Mycamera 菜单 .....	137
进入主菜单 .....	137
在主菜单和 MyCamera 菜单中导航 .....	138
菜单图标块 .....	139
子菜单中的各种功能设置 .....	140
关于菜单控制的一般说明 .....	141
MyCamera 菜单匹配 .....	142
模式转盘菜单 .....	144
用模式转盘选取所需功能 .....	145
<b>相机基本设定</b>	
菜单语言 .....	146
日期/时间 .....	146
相机自动关机 .....	147
音效讯号 .....	148
显示屏 / 取景器设置 .....	148
显示屏自动关闭 .....	149
<b>拍摄基本设置</b>	
文件格式/压缩率 .....	150
JPEG 分辨率 .....	150
白平衡 .....	150
ISO 感光度 .....	152
色彩还原 / 照片属性 .....	152
<b>拍摄模式</b>	
相片序列 .....	154
对焦 .....	154
自动对焦定位/自动对焦 .....	154
AF 辅助灯 .....	155
自动对焦测光方法 .....	156
点测光 / 单点测光 .....	156
通过轻触调焦 .....	158
多区测光 .....	158
脸部识别 .....	158
手动对焦 .....	159
手动对焦的辅助功能 .....	159
聚焦设定 .....	159
<b>曝光测量及控制</b>	
测光方法 .....	160
直方图 .....	161
曝光控制 .....	162
程序自动模式 .....	162
更改预设的快门速度/光圈组合 .....	163
光圈优先模式 .....	164
光圈自动模式 .....	165
手动设定 .....	166
场景模式 .....	167
测量值保存 .....	168
曝光矫正 .....	168
自动包围曝光 .....	169

录制视频 .....	170	其他杂项 .....	
稳定 .....	170	用户设置 .....	194
录音 .....	171	将所有菜单设置重置为出厂设置 .....	194
闪光灯拍摄 .....		恢复所有个别设置 .....	194
自带闪光灯设备 .....	172	照片文件编号重置 .....	195
闪光灯模式 .....	173	设置和使用 WIFI 功能 .....	196
闪光范围 .....	174	将数据上传至电脑 .....	200
同步时间点 .....	175	格式化 .....	201
闪光灯曝光修正 .....	175	使用原始数据 (DNG) .....	202
外接闪光灯设备 .....	176	安装 Adobe® Photoshop® Lightroom® .....	202
其他功能 .....		安装固件升级 .....	203
图像稳定 .....	178	配件 .....	204
自拍 .....	178	备件 .....	206
用GPS记下摄影地点 .....	179	安全及保养提示 .....	208
播放模式 .....		附录 .....	
在拍摄和播放之间切换 .....	180	菜单项 .....	212
自动播放 .....	180	拍摄模式菜单 .....	214
纵向显示播放照片 .....	181	场景模式设置 .....	216
选择照片 .....	181	技术数据 .....	218
放大 / 缩小照片 .....	182	关键词索引 .....	220
同时播放 9 张照片 .....	182	徕卡产品支持部 .....	222
选择截图 .....	183	徕卡客户服务部 .....	222
播放菜单 .....	184		
幻灯播放 .....	184		
照片标记为收藏 / 取消标记 .....	185		
照片写保护 / 取消删除保护 .....	185		
选择播放源 .....	188		
在内部存储器和插入的存储卡之间复制照片 .....	188		
删除照片 .....	186		
播放视频 .....	190		
剪切和连接拍摄视频 .....	192		

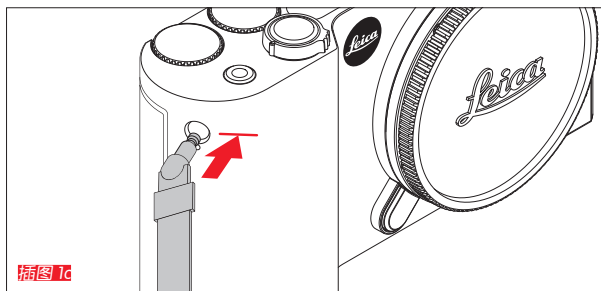
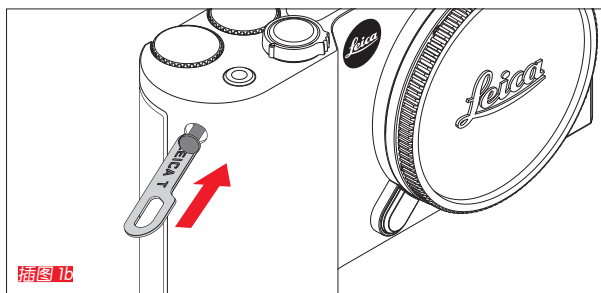
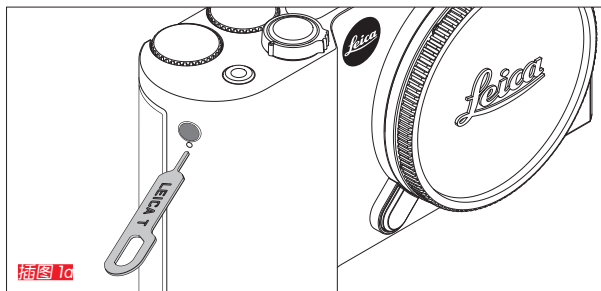
装上背带 **插图 1a-c**

## 电池更换

关闭相机 [插图 2c](#)

装入电池 [插图 2b](#)

取出电池 [插图 2c](#)

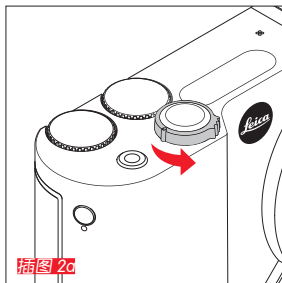

提示:

- 出厂时对电池进行了预充电，因此，可以立即使用相机。
- 锁扣有个安全装置，让电池在相机直立时不会掉出来。

注意:

若在相机开机时取出电池，可能会导致您进行的设置被删除、照片数据丢失并对存储卡造成损害。

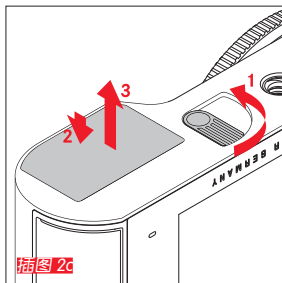
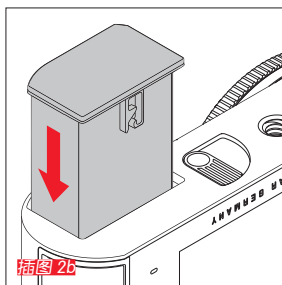

## 电池充电

徕卡 T 通过锂离子电池提供所需电力。它可以在相机中通过附赠的 USB 接线或在相机外使用附赠的充电器进行充电。

### 注意：

- 仅能使用本说明书里描述的充电电池种类，以及由徕卡相机股份公司所规定之相机充电电池种类。
- 这些充电电池仅能用专门设计的（亦即所说明的）装置充电。
- 违反使用规定，以及使用不合规定种类的充电电池，可能会导致电池爆炸。
- 这些充电电池不得长时间暴露于日光、温暖、空气潮湿或凝结水的环境下。为避免火灾或爆炸的危险，亦不得置于微波炉或高压容器内。
- 绝对不要将充电电池丢进火里，可能会引起爆炸！
- 受潮或弄湿的充电电池绝对不可拿来充电或是装到相机里面。
- 电池接点要保持干净并且不要碰触它。
- 虽然锂离子电池可防止短路，但是其接点还是不应该和金属（像是办公室用的长尾夹或饰品之类）物品接触。短路的充电电池可能会变得很烫，而且会造成严重的火灾。
- 如果电池曾掉落地面，请检查其外壳和接点是否有损坏。装上受损电池可能会损害相机。
- 如果充电电池出现杂音、褪色、变形、过热或流出液体现象时，必须立刻将充电电池从相机里取出，或是取下并更换充电器。继续使用充电电池时可能会导致过热并有火灾或爆炸危险。
- 当有液体流出或有烧焦的味道时，请将充电电池远离热源。流出的液体有可能着火。
- 仅能使用本说明书里描述的充电电池种类，以及由徕卡相机股份公司所规定之相机充电电池种类。使用其他不是由徕卡相机股份公司许可的充电器，可能会对充电电池造成损害，严重情况下甚至可能造成严重及危害生命的伤害。

- 随机附赠的充电器仅能用于充电电池充电。请勿尝试用于其他用途。
- 充电时使用的电源插座应该位于随手可及的地方。
- 在充电过程中，会产生热量。因此，充电不可在过小、封闭也就是说不通风的容器内进行。
- 电池及充电器不可以拆解。只能由获得授权的工厂修理。
- 充电电池应远离孩童。吞下充电电池时，可能会有窒息的危险。

请按照本说明书中的各项相应信息处理废旧电池。

## 急救:

- 如果充电电池液接触到眼睛, 则会有失明的危险。立即用清水彻底清洗眼睛。不要去揉眼睛。立刻去看医生。
- 如果流出的液体碰到皮肤或衣服, 则会有受伤的危险。用清水清洗碰到的部位。

## 提示:

- 出厂时, 充电电池已部分充电, 但在长时间使用前应进行充电。
- 充电电池的温度必须在  $0^{\circ}\text{C} - 35^{\circ}\text{C} / 32^{\circ}\text{F} - 95^{\circ}\text{F}$  之间才能够充电 (否则充电器例如会无法启动或会自行再度关机)。
- 不管当前充电状态如何, 锂离子充电电池都可以充电。若电池电力还未耗尽, 则充饱电所需的时间会较短。
- 锂离子电池需在部分充电的状态下保存, 也就是说既不能完全放电也不能充满电 (显示屏会有相应的显示)。存放时间很长时, 应该每年将电池充电约 15 分钟两次, 以避免把电放光。
- 充电过程中, 电池会升温。这是正常现象, 而非故障。
- 新的充电电池要充分充电、放电 (让相机的运作耗尽其电力) 两三次后, 才能充出其最高电力。应该大约每次在 25 次周期后就重复进行充分放电过程。
- 可重复充电的锂离子电池是通过内部化学反应产生电流。这种反应也会受到外界温度和空气湿度的影响。为让充电电池的使用寿命达到最长, 应避免长时间放置在温度极高或极低的环境中 (例如在夏天或冬天, 放在停驶的汽车里)。
- 每颗充电电池的使用寿命, 即便在最佳的使用条件下都是有限的! 在经过数百次充电周期之后, 运行时间即会明显缩短。

- 请将报废电池按照规定 (参见第 119 页) 送到指定回收地点。
- 相机里有一颗内置的备用充电电池。这块备用充电电池可用来储存包括时间和日期的输入数据, 最长可用 2 天。如果备用充电电池的电量耗尽, 即必须装上充满电的主电池对其充电。装上可交换式充电电池后, 备用充电电池需要大概 60 小时可充到完整容量。这段期间, 相机必须保持不开机。在这种情况下您必须重新输入日期和时间。
- 若长时间不使用相机, 请取出电池。在此之前, 要先用主开关将相机关机。否则, 它可能在几星期后深放电, 即电压强烈下降, 因为相机即使在关机状态下, 还是会消耗微小的电流 (用来储存设定)。

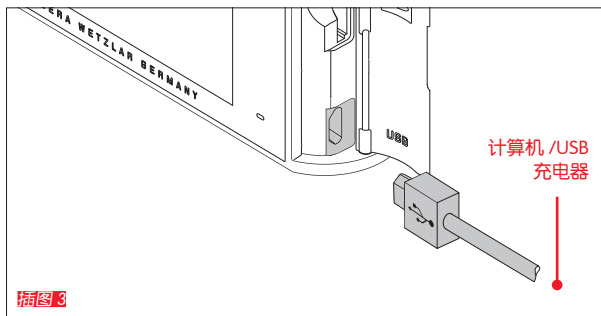

## 电池充电

用 USB 接线 [插图 3](#)

提示:

- 原则上，相机应与电脑或市面上常见的 USB 充电器（具有 500mA 或 1A 的最大充电电流）连接，而不是与显示屏、键盘、打印机或 USB 集线器连接。
- 只有当相机关闭时，才能通过 USB 开始充电。
- 如果电脑在充电过程中转换为睡眠模式，充电过程有可能中断。

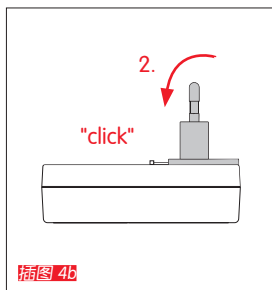
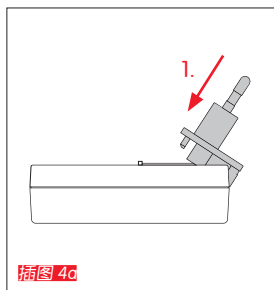

用充电器

更换充电器电源插头

安装 [插图 4a/b](#)

取下 [插图 5a/b](#)

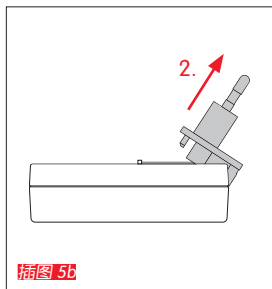
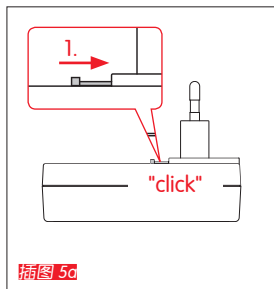



将电池装入充电器 **插图 6**

将电池从充电器取出 **插图 7**

提示:

- 充电器必须带有适合当地插座的插头。
- 充电器会自动切换到当时的电压。

充电状态显示

充电过程通过 LED 进行显示。

用 USB 接线（通过相机上的 LED） **插图 8**

- 红色发亮显示：进行充电过程
- 绿色发亮显示：电池完全充满。

用充电器（通过充电器上的 LED **插图 9**）

- 红色闪烁显示：故障，充电不成功
- 红色发亮显示：进行充电过程
- 绿色发亮显示：电池完全充满。

充电状态显示 **插图 10**

装入电池的充电状态显示在显示屏上。当电池只够拍摄几张照片时，显示屏会闪烁。最晚这时应该更换电池或重新充电。

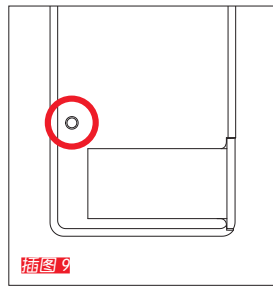
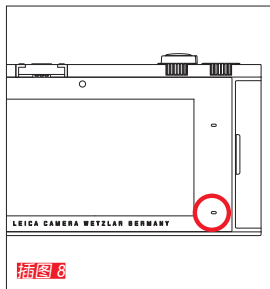
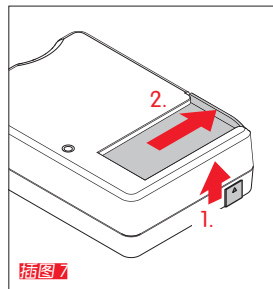
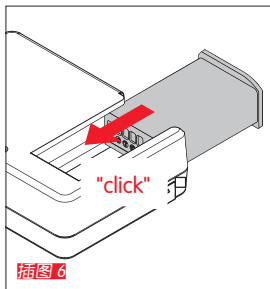

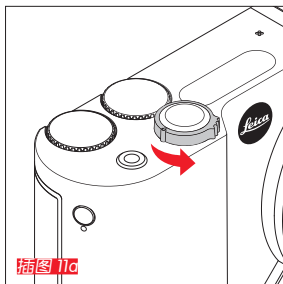

### 存储卡更换

徕卡 T 可以使用 SD、SDHC 或 SDXC 存储卡。

由于采用了内置的 16 GB 存储器，即使没有存储卡，您也可以进行拍摄。

关闭相机 [插图 11a](#)

装入存储卡 [插图 11b](#)

取出存储卡 [插图 11c](#)

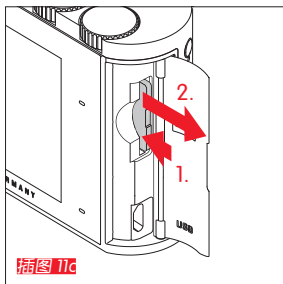
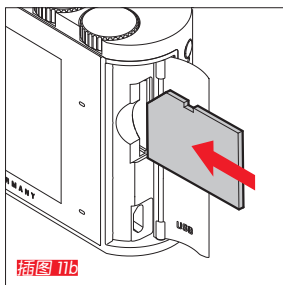

**提示：**

- 当内存访问的提示 LED 闪亮时，不要打开门盖，既不要取出存储卡也不要取出电池。否则存储卡上的数据可能受损，相机可能功能失常。
  - SD-/SDHC-/SDXC 存储卡具备写保护开关，可防止意外写入或删除卡上储现存的资料。此开关就是位在存储卡上无斜角那边的推杆，推到下面标示着 LOCK [上锁] 的位置可保护存储卡上现存的数据。
  - 若无法插入存储卡，请检查方向是否正确。
  - 如果装入了存储卡，照片仅保存在卡上。如果未装入存储卡，相机将照片数据保存在内部存储器中。
  - 市场上供应的 SD/SDHC/SDXC 存储卡品牌种类繁多，徕卡相机股份公司无法全面检验所有品牌的兼容性和品质。虽然相机或存储卡的损害不在任何预期之内，但特别由于“无名品牌”的存储卡部分不遵守 SD-/SDHC-/SDXC 存储卡的标准，徕卡相机股份公司对此不提供功能保证。
- 电磁场、静电电荷以及相机或存储卡上的损伤，可能会造成存储卡上的数据损坏或遗失，所以建议将数据定期传送至电脑上储存。

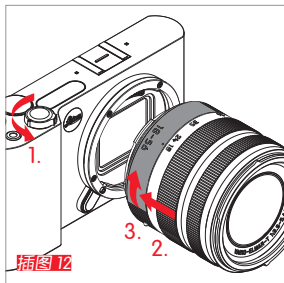

## 镜头安装 [插图 12](#)

## 镜头取下 [插图 13](#)

### 提示:

- 为了防止异物侵入，例如进入相机内部，所以，原则上相机应该始终装上镜头或机身盖。
- 基于同样理由，更换镜头的动作应迅速，而且尽可能在无尘的环境中进行。
- 相机或镜头盖不应该放在裤子口袋里，因为若沾染到灰尘，镜头装到相机上时，灰尘就会落入相机内部。

## 用于徕卡 T 的镜头

一般来说，所有用于徕卡 T 的镜头具有相同的外部结构：最前端的接口配有一个外部卡环，用于遮光罩；内螺纹用于滤光镜；一个调整环用于对焦；一个带有红色定位钮的固定环，用于更换镜头；以及一个用于传输信息和控制信号的接触凸缘。

此外，用于徕卡 T 的 Vario 镜头有一个额外的焦距设定环及定位点。

### 提示:

封底内页的插图。

## 景深

因为用于徕卡 T 的镜头不带孔环，因此也无景深刻度。请在徕卡相机股份公司主页的表格中参阅相关数值。

## 用于徕卡 T 的 Vario 镜头的曝光测量及控制

用于徕卡 T 的 Vario 镜头可以调节光的强度，就是说，有效的光圈开启根据不同的焦距设置而发生变化。为了避免曝光失误，必须要在存储测量值或者改变时间/光圈组合之前，确定理想的焦距。欲了解更多详情，请参阅“曝光测量及控制”章节第 160 页以后的内容。

在使用额外的、非系统兼容的闪光灯设备时，闪光灯上光圈的设置必须分别与光圈的实际大小相符。

## 遮光罩



用于徕卡 T 的镜头配有最佳匹配的遮光罩。通过其对称的卡环可简便的安装，并可反方向安装以便节省空间。遮光罩可以减少漫射光和反光以及保护前部镜片不受损伤或污染。

## 滤镜

在用于徕卡 T 的镜头上可以使用旋转滤镜。请参阅各透镜说明书的技术数据获取相应的直径。

## 相机操作



插图 14



插图 15

主开关 [插图 14](#)

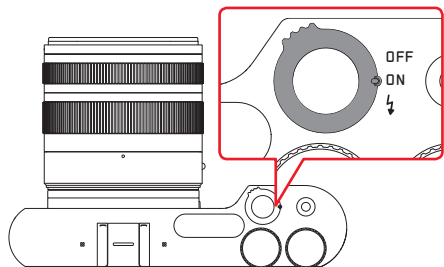
徕卡 T 用主开关来开机和关机:

- OFF = 关机
- ON = 开机

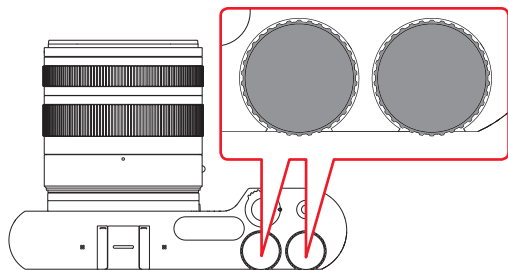
另外, 它用来解锁内置闪光灯设备:

- ⚡ = 闪光灯设备弹出
- 相机开机时出现显示屏。

## 提示:

在第一次开机或在重置所有设置后第一次开机时, 在显示屏右上角出现 **PLAY ▶**。轻触此显示将开始一段问候视频。可以通过轻触 **SKIP ▶** 中断该过程。

接着出现 **LANGUAGE** 子菜单, 对其设置后出现 **DATE/TIME** 子菜单, 对其设置后最后出现显示屏画面。

模式转盘 [插图 15](#)

徕卡 T 的两个模式转盘在拍摄、播放和菜单操作中具有不同功能。

## 快门钮

### 用于照片 **插图 16**

快门钮分两个阶段工作。通过轻按不仅可以激活自动对焦，还可激活曝光测量及控制，并可储存各个设置/值。如果相机之前处于待机模式，可通过此操作再次激活并显现显示屏画面。

若将快门钮按到底，就会完成拍摄。

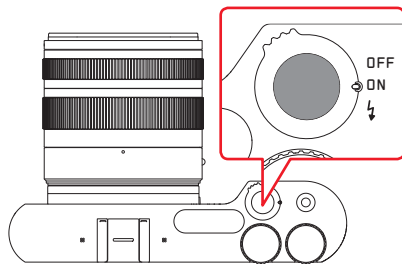

**插图 16**

### 用于视频 **插图 17**

通过快门钮可以控制开始和结束拍摄视频。

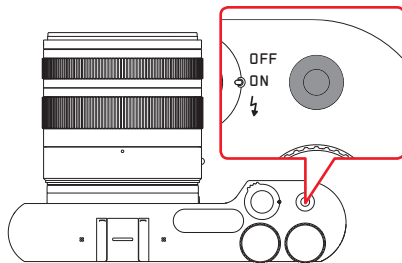

**插图 17**



短时轻触

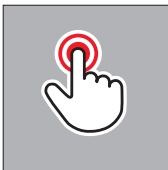

双击



长时轻触、拖动并释放



滑动

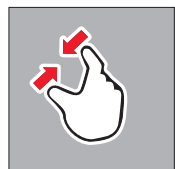

拖到一起

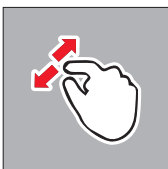

相互拖开

## 手势控制

通过触摸屏左侧列出的手势最大可能地实现徕卡 T 的操作。

### 提示：

轻触即可，不要按压。



## 右侧工具栏 插图 18a/b

在显示屏右侧边缘的图标是徕卡 T 的快捷操作。为了避免意外操作，可以锁定这些图标。

### 锁定 插图 19a/b

### 解锁 插图 20a/b

拍摄模式



插图 18a

播放模式



插图 18b



插图 19a



插图 19b



插图 20a



插图 20b



插图 21a



插图 21b

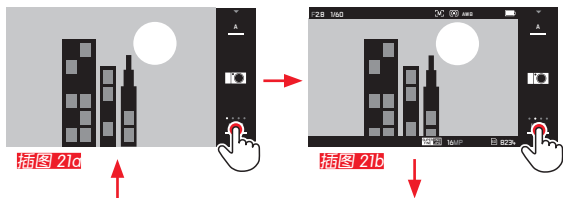

插图 21c

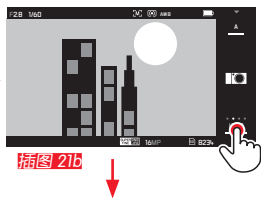

插图 21d

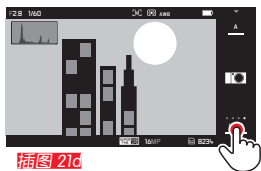

插图 22a

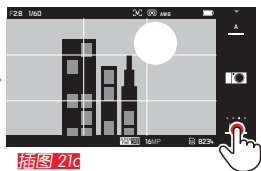

插图 22b

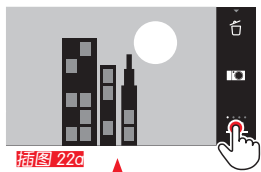

插图 22c

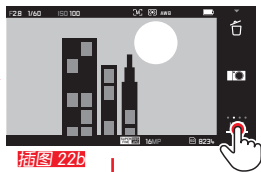

插图 22d

## 信息显示

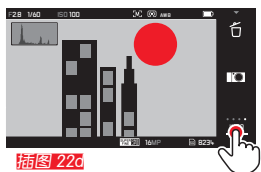
通过反复轻触 **INFO** 显示，显示屏显示拓展功能。

在拍摄模式中 **插图 21a-d**

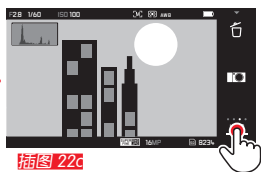
- 1x = 状态显示
- 2x = 网格
- 3x = 直方图
- 4x = 无额外信息

在播放模式中 **插图 22a-d**

- 1x = 状态显示
- 2x = 直方图
- 3x = 剪切

### 提示：

在视频播放时不提供直方图和剪切显示。

### 进入曝光模式 / 场景菜单 [插图 23a/b](#)

通过轻触工具栏右上角的图标，进入曝光模式 / 场景菜单（参见第 214 页）。



插图 23c



插图 23b

### 进入 MyCamera 菜单 [插图 24a/b](#)

通过轻触  图标进入 MyCamera 菜单。此菜单可以分别与主菜单的功能匹配。由此，可以更快地进入个人重要功能。

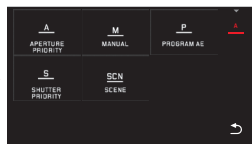

插图 24c



插图 24b

### 进入主菜单 [插图 25a-c](#)

通过轻触  图标进入主菜单。主菜单包括相机所有的菜单功能。

 = 返回上一级菜单 / 设置



插图 25c



插图 25b



插图 25c

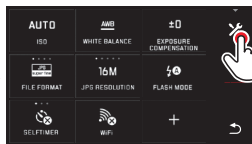

## 在主菜单和 MyCamera 菜单中导航

相机提供了菜单内的两种方式进行导航。

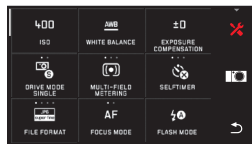
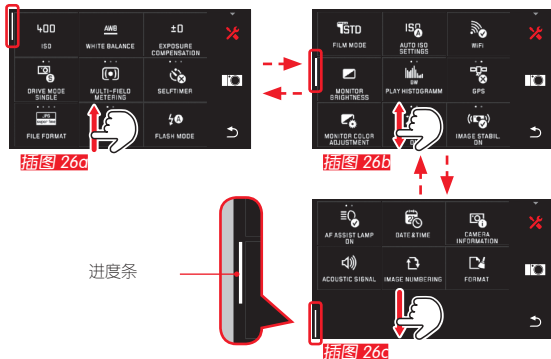
- 通过手势控制！插图 26a-c
- 通过模式转盘（两者在此情况下具有相同功能）和手势控制！插图 27a-d
- 这时，左侧进度条是菜单中当前位置的导向帮助。

## 提示：

例如由于其它设置而暂不可用的菜单功能显示为灰色的标识插图 28a并跳过。



插图 27c

插图 27c

## 菜单图标块

菜单项以图标块的形式进行显示。

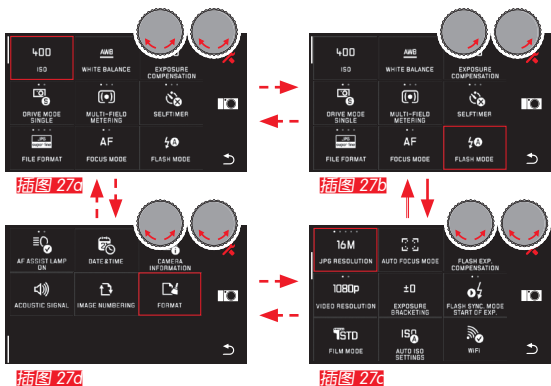
图标块内的说明 **插图 28a-d**

**插图 28a** 图标块显示，它可以直接设置功能变量（最多 5 个）。

**插图 28a-d** 图标或数字

**插图 28a-d** 菜单项或设置的菜单功能名称。

根据菜单项范围，图标块提供：

- 功能变量的直接设置或
- 进入子菜单

## 直接设置功能变量

在可以直接设置的菜单图标块中，可以通过简单地轻触  进入下一个功能变量 **插图 29a-c**



插图 28a

插图 28b

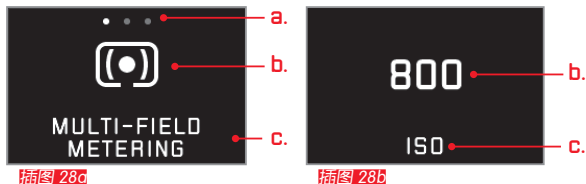

插图 28c

插图 28d

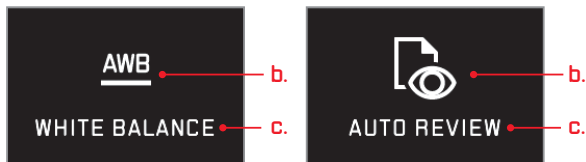

插图 29a

插图 29b



插图 29c

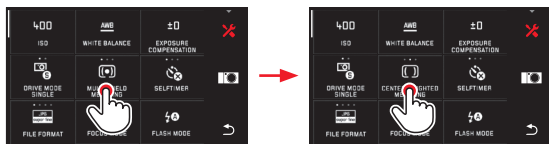

插图 30c

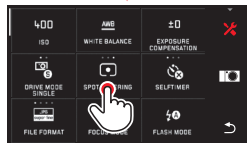

插图 30b

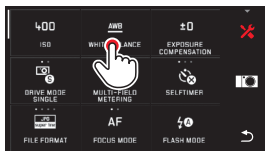

插图 30d

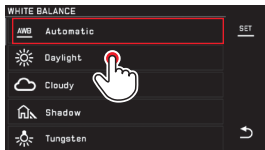

插图 30e

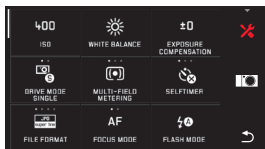

插图 30f

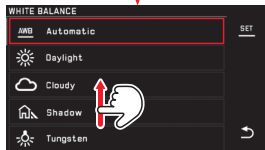

插图 30g

子菜单中的各种功能设置

仅具有 b. 和 c. 显示的菜单项通过子菜单进行设置。其组成根据功能而不同。

通过手势控制的子菜单设置 插图 30a-f  
通过滑动可以在子菜单列表中逐行滚动翻阅。

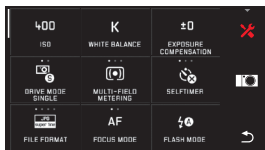
## 通过模式转盘

及手势控制的子菜单设置 **插图 30a-f**

通过模式转盘（两者在此情况下具有相同功能），可以选择单个子菜单项。

在通过继续转动超出一个页面的第一个或最后一个子菜单项时，子菜单列表继续“跳转”一页，即分别显示下几行或前几行选项。这也适用于子菜单列表的开始和结束（=>“无限循环”）。

### 提示：

可以通过选择性地轻触标记的菜单项本身或在这种情况下出现在右侧工具栏中的**SET**显示设置菜单项和子菜单项。

### 关于菜单控制的一般说明

- 如有菜单项的设置说明与以前不同或包括附加步骤，则会在相关菜单项的条目内进行了说明。
- 某些菜单项可能不可用，例如：因为某些功能在场景模式（见第 167 页）中进行了固定设置，或因为它们涉及到—在这种情况下未安装的—作为配件提供的外置取景器。此时，这些菜单项标识为灰色功能图标（而不是白色），并且不能被选择。
- 菜单通常在最后设置项的位置被打开。



插图 30c



插图 31b

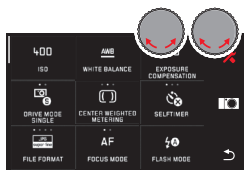

插图 31c

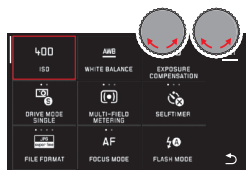

插图 31d

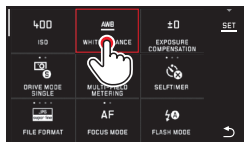

插图 31e

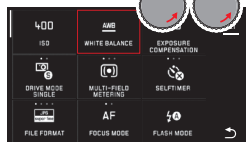

插图 31f

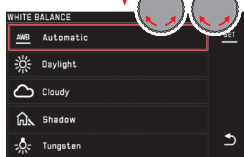

插图 31g

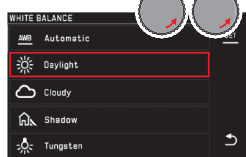

插图 31h



插图 32a

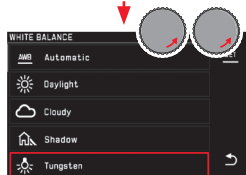

插图 32b

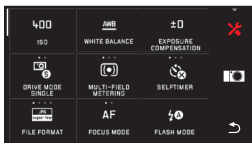

插图 32c



插图 32d

## MyCamera 菜单匹配

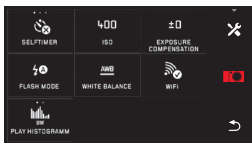
在交货状态下，预先设定了下列功能。

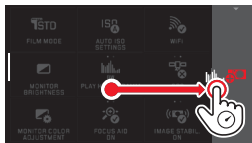

在 MyCamera 菜单中，可以添加、删除主菜单中的任何功能或改变其位置。MyCamera 自由添加菜单设计可以让其适应您的个人需求，并允许快速访问您最常使用的功能。

### 添加菜单项 插图 32a-c

通过手势  可以添加菜单项。



### 菜单项顺序更改 **插图 33a-c**

菜单项首先以添加顺序显示。然而，该顺序可以任意更改。

### 删除菜单项 **插图 34a-c**

所有功能都可以随时通过从 MyCamera 菜单中拖至  重新删除。



插图 33a



插图 33b

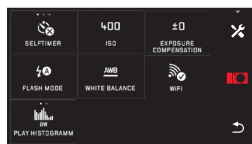

插图 33c

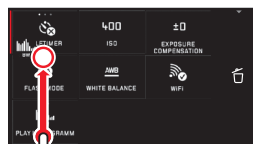

插图 33d

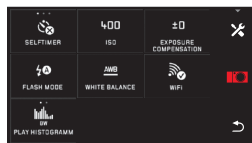

插图 34a

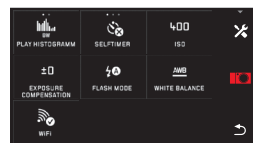

插图 34b

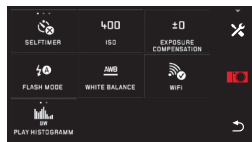

插图 34c



## 模式转盘菜单

右侧模式转盘用来选择时间、快门和程序自动控制中具有光圈、快门速度或程序切换的功能。

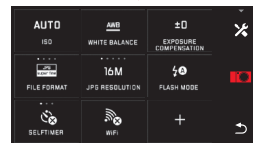
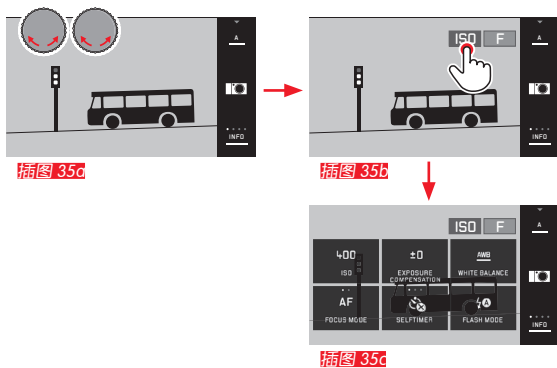
在这些操作模式中，左侧模式转盘具有在插图 35c 所示的六项功能。在出厂设置中预先设定了 ISO。

### 进入模式转盘菜单 插图 35a-c

当一个模式转盘转动到止动位置时，出现功能显示。通过轻触左侧功能显示的 ，出现 6 项可选功能。

用模式转盘选取所需功能

通过手势控制 **插图 36a/b**



插图 36a



插图 36b

通过左侧模式转盘及手势控制 **插图 37a-1**

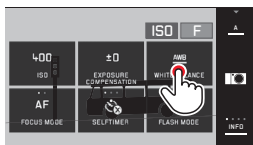
提示：

无论在菜单列表中激活了哪项功能（带红色边框），都可以通过轻触来选择其它功能。

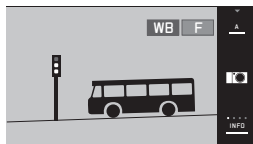

插图 37a



插图 37b

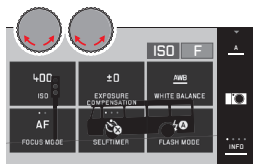

插图 37c

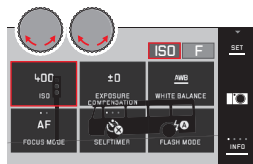

插图 37c

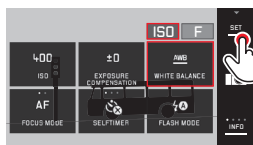

插图 37e

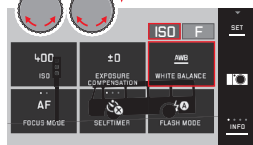

插图 37e

## 相机基本设定

### 菜单语言

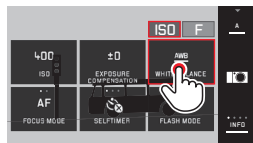

- ▶ 选择
- ▶ 在子菜单中选择所需语言

### 日期 / 时间



- ▶ 选择

#### 日期 / 时间设置 插图 36

这些设置在所有五“列”中以相同的方式进行。



插图 36

- ▶ 轻触 **SET** 以确认

#### 选择时区 插图 39a-c

每次轻触或每个拖动过程可以切换一个时区。

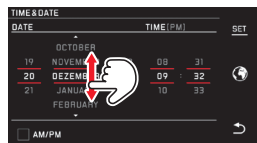

插图 39a



插图 39b



插图 39c

- ▶ 轻触 **SET** 以确认

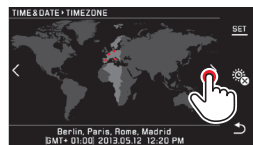
#### 选择时间格式 插图 40



插图 40

- ▶ 轻触 **SET** 以确认

## 夏令时 / 冬令时选择 **插图 41a-b**

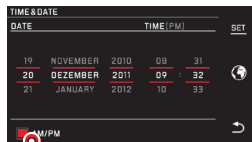
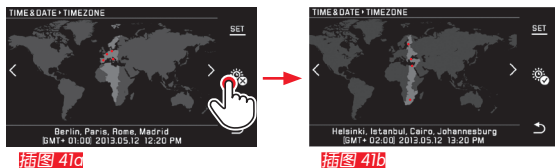

▶ 轻触 **SET** 以确认

### 提示:

若未装入电池或电池没电，日期和时间设置也会由内置的备用电池保持约 2 天。之后当然必须重新再次设置。

## 相机自动关机

如果这一功能被激活，相机会在预设时间 (1/2/5/10/20 分钟) 之后进入省电的待机模式。

▶ 在 **2MIN** **AUTO POWER OFF** 中选择所需设置

### 提示:

- 如果相机处于待机模式，可以随时通过按下一个快门钮或关上及重新开动主开关再次激活。

## 音效讯号

您可以通过徕卡 T 设置是通过音效确认或提示操作过程或存储卡已满，还是继续保持相机操作和拍摄过程静音。

- ▶ 选择  **ACUSTIC SIGNAL**
- ▶ 在子菜单 **Volume**、**Click**、**SD card full**、**AF Confirmation** 中选择所需设置 (**OFF**、**LOW**、**HIGH**)

## 显示屏 / 取景器设置

为达到最佳辨识度和适应不同的光线条件，可以改变亮度及色彩还原。

### 提示：

- 下面显示屏设置示例中描述的操作适用于取景器设置中的相同操作，即也适用于两个菜单项 **EVF BRIGHTNESS** 和 **EVF COLOR ADJUSTMENT**。
- 如果没有装上作为配件提供的外置电子取景器徕卡 Visoflex，则这些菜单项不可选，因此，相应的功能图标标识为灰色。
- 一旦取景器目镜内的传感器探测到您透过它观察，则取景器会自动开启 - 相机显示屏自动关闭。但是，如果菜单控制处于激活状态，您按下快门钮后才发生这种情况。
- 从第 205 页起参阅取景器的更多详细信息。

## 亮度设置

- ▶ 选择  **MONITOR BRIGHTNESS**
  - ▶ 在子菜单中选择 **AUTO**（用于自动的、由外界亮度控制的设置）
- 或是
- ▶ 在子菜单中的刻度上通过 + 进行所需设置

## 色彩设置

- ▶ 选择  **MONITOR COLOR ADJUSTMENT**
- 
- 图 42**
- ▶ 通过  将最初位于中心的光标移动到显示屏画面上能给出所需色彩还原的位置，或通过左侧模式转盘垂直地、通过右侧模式转盘水平地移动到相同位置，即沿着边缘相应彩色数据的方向移动
  - 显示屏画面的色彩还原根据您的设置而改变。
- 1.** 用于当前设置的光标  
**2.** 色彩方向 (Y = 黄色, G = 绿色 / 绿色, B = 蓝色 / 蓝色, M = 品红色)  
**3.** 图标重置为中性位置 (中间)

## 显示屏自动关闭

您可以通过这项功能选择多长时间后自动关闭显示屏，或设置为保持开启。关闭不仅节省电源，而且也确保了相机在重新激活后再次较快地进入可使用状态。

▶ 在  中选择所需设置

## 拍摄基本设置

### 文件格式/压缩率

两种不同 JPEG 压缩率可供选择：**JPG fine** 和 **JPG super fine**。**DNG** 格式的照片都可压缩为其中的任意一种。**DNG**（数字负片）是一种标准化的、便于将来轻松使用的原始数据格式。

▶ 在  中选择所需设置

#### 提示：

给出的剩余拍摄数量或拍摄时间只是近似值，因为根据所拍摄的物体不同，压缩后图像的文件大小可以有很大偏差。

### JPEG 分辨率

如果选择一种 JPG 格式，则可以用 5 种不同的分辨率（像素数）拍摄图像。有 1.8M、3M、7M、12M 和 16M（M = 百万像素）可供使用。这样能够根据所需的使用目的或者可用的内存容量来进行精确调整。

▶ 在  中选择所需设置

#### 提示：

与 JPEG 图像的设置无关，原始数据（DNG 格式）始终用最高分辨率进行存储。

## 白平衡

在数码摄影中，白平衡确保了在任何光线中性的（即写实的）色彩还原。这是因为相机事先调节将哪些颜色还原为白色。

您可以在自动白平衡、多个预设、两个固定的、基于针对性测光的设置以及直接设定色温之间进行选择。



1. **Automatic**（自动设置）
2. **Daylight**（用于阳光下室外摄影）
3. **Cloudy**（用于多云时的室外摄影）
4. **Shadow**（用于主要拍摄主题位于阴影下的室外摄影）
5. **Tungsten**（用于白炽灯照明）
6. **Flash**（用于带电子闪光灯照明）
7. **Grey card 1**（用于自测结果的存储位置）
8. **Grey card 2**（用于自测结果的存储位置）
9. **Color temperature**（用于固定设置数值的存储位置）



## 固定预设

- ▶ 选择 
- ▶ 在第 1 个子菜单中选择所需设置

## 通过测量手动设定

- ▶ 选择 
- ▶ 在第 1 个子菜单  中的 **Grey card1** 或 **Grey card2** 旁选择
  - 显示屏画面的中心出现黄框，其下方有一条指示。
- ▶ 用这个对焦框瞄准一个完全充满框的全白色或全灰色物体
- ▶ 轻触 **SET** 以确认  
相机启动，进行测量和保存。

然后可以用 **Grey card1** 或 **Grey card2** 再次调出设置。

## 直接设定色温

- ▶ 选择 
- ▶ 在第 1 个子菜单  中 **Color temperature** 旁选择
- ▶ 在第 2 个子菜单中选择所需数值

通过左侧模式转盘选择白平衡功能。

如果左侧模式转盘具有 **WB** 功能，可以直接选择所需功能变量。

## ISO 感光度

在给定亮度的条件下，ISO 设定确定快门速度和光圈可能的组合。较高的感光度有较快的快门速度和/或较小的光圈（用来“冻结”快速的移动或扩大景深），但是这可能会产生较高噪点。

- ▶ 选择 
- ▶ 在子菜单中选择所需设置（即用于自动设置的 **AUTO ISO** 或八个固定设置中的一个）

如果左侧模式转盘具有 **ISO** 功能，可以因此直接选择所需功能变量。

在变量 **AUTO ISO** 内可以限制待使用的感光度范围（例如为了控制噪点），此外，可以确定最长的待使用的快门速度（例如为了避免对移动拍摄目标的模糊拍摄）

- ▶ 选择 
- ▶ 选择 **Max. exposure time** 和 / 或 **Maximum ISO** 子菜单
- ▶ 在 **Max. exposure time** 和 / 或 **Maximum ISO** 子菜单中选择所需设置

## 色彩还原（胶片模式）/ 照片属性

数码摄影的众多优点之一是能轻易修改主要影像特性。对此，徕卡 T 在拍摄前能修改色彩还原、对比度、锐利度和色彩饱和度。

### 提示：

以下章节中所描述的功能和设置只涉及使用两个 JPEG 格式中的其中一个进行拍摄。如果预先选用了 DNG 文件格式，这些特性失去作用，因为这种情形下的图像资料基本上是以原始形式储存的。

### 色彩还原

对于色彩还原，您可以在 **Standard**、用于高饱和色彩的 **Vivid** 和用于较低饱和色彩和较柔和对比度的 **Natural** 之间进行选择。此外，有两个黑白设置 **B&W Natural**（自然）和 **B&W High Contrast**（强烈）。

- ▶ 选择 
- ▶ 在子菜单中选择所需设置

## 对比度、锐利度、饱和度

此外，您可以在每个色彩还原设置中改变这 3 项图像特性。

- 对比度（即亮区与暗区的差异）决定了图像是显示出“暗淡”还是“艳丽”。因此，可以通过扩大或缩小这种差异（即通过亮区更亮播放以及暗区更暗播放）来影响对比度。
- 正确地对焦（至少对拍摄主题）以获得清晰影像，是成功摄影的先决条件。此外，图像锐利度在很大程度上由边缘锐利度决定，即由图像边缘上明暗过渡区的大小决定。因此，扩大或缩小这些区域，即能改变影像所呈现的锐利度的感觉。
- 在彩色拍摄中，饱和度决定图像中的颜色是否出现“灰白”和柔和色或是“明亮”和彩色。

### ▶ 选择



- ▶ 在第 1 个子菜单中轻触所需的色彩还原 >
- ▶ 在第 2 个子菜单 **插图 48** 中通过  选择所需的图像特性，或通过右侧模式转盘选择所需的设置



**插图 48**

### ▶ 轻触 **SET** 以确认

- 如果存在一个相应的设置，各色彩还原变量在第 1 个子菜单中通过附加星号，例如 **Standard\*** 标识。

## 拍摄模式

### 相片顺序

使用徕卡 T 不仅可以进行单张拍摄，而且还能进行连续拍摄。

▶ 在  中选择所需设置

#### 提示：

- 连续拍摄以 5 张/s 的频率进行，前提是使用  $1/60\text{s}$  或更短的快门速度。
- 连续拍摄不能使用闪光灯。即使闪光灯功能被激活，仍只能进行拍摄。
- 如果设置了连续拍摄模式并使用了自拍功能，仅能拍摄单张照片。
- 在连续最多 12 张照片之后拍摄频率会减慢一些。这是由于数据从相机内部存储器传输到存储卡 / 内部存储器需要一定时间。
- 不管连续拍摄几张照片，在播放时总是先显示最后的照片。

## 对焦

使用徕卡 T 既可以自动也可以手动进行对焦。

#### 提示：

当通过作为选购配件提供的徕卡 M 转接器 T 使用徕卡 M 镜头时，只能进行手动对焦。

### 自动对焦定位/自动对焦

▶ 在  中选择 **AF**

如果左侧模式转盘具有  功能，可以因此直接选择所需功能变量  或 。

- 设置的功能显示在显示屏中。

在按下快门按钮压力点时，自动获取、调节和存储锐利度以及对焦距离（测量值存储）。

- 已成功存储的 AF 测距值显示如下：
  - 颜色转变为绿色
  - 用多区测光最多出现 9 个绿色方形
  - 产生一个声信号（只要已进行了选择）。

**提示:**

- 当半按快门钮和通过轻触进行调焦时，在自动对焦模式下也可以通过对焦设定环随时手动更改自动设置的对焦距离。
- 存储与曝光一起进行。
- 在一定的情况下，AF 系统不能正确调整对焦距离，例如：
  - 到瞄准拍摄目标的距离超出所装镜头的设置范围，并且/或者
  - 拍摄主体照明不足（参见下一章节）。

如果这些拍摄主体的情况出现，则：

- 方形颜色转变为红色
- 用多区测光，显示则转变为一个唯一的红色方形

**注意:**

快门钮没有被锁定，无论对各个拍摄主题的对焦定位正确与否。

**AF-辅助灯**

内置的 AF 辅助灯同时扩大了在弱光线的情况下 AF 系统的工作范围。如果已激活此功能，一旦按下快门钮，则此灯就会在这样的条件下闪烁。

▶ 在  中选择所需设置

**提示:**

AF 辅助灯照亮约 4m 的范围。因此，在弱光线的情况下，AF 操作的距离不能超过此限制。

## 自动对焦测光方法

为了使 AF 系统以最佳的方式与各种拍摄主体、情况和个人构图的喜好相匹配，使用徕卡 T 可以在五个 AF 测光方法之间选择。

- ▶ 在  中选择所需设置
- ▶ 在子菜单中选择所需设置

## 点测光 / 单点测光

两种测光方法只包括各自 AF 框内的拍摄目标局部。

- 通过小的 AF 框来标识各自的测光区域。

由于点测光的测量范围极小，所以点测光能集中在非常小的拍摄目标细节上。

1 区测光有相对较大的测量范围，在瞄准时不是很重要，因此更容易操控，但仍然可以进行有选择性的测量。

AF 功能也可用于拍摄系列，其中清晰成像的拍摄目标应始终位于图像中相同的非中心位置。此外，您可以在两种测光方法中将其它情况下位于显示屏画面中心的 AF 框移动到其它位置。这可以通过菜单控制或直接\*实现。

直接操作\*  **插图 44a-c**



插图 44a



插图 44b



插图 44c

\* 固件版本 1.2 以上

通过菜单\* **插图 45a-c / 46 a/b** 选择功能后操作

▶ 在 **插图 45a** 子菜单所需测光方法处轻触 **插图 45b** 接着，可以移动测光区域，并有两种方式\*。



插图 45c



插图 45b

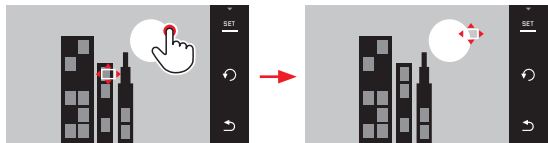

插图 45a



插图 46c



插图 46b

AF 框可以在确认前直接重置到其中心位置 **插图 47a-b**



插图 47c

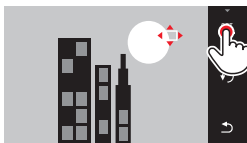

插图 47b

提示：

在两种情况下，测量区域在变换测光方法和关闭相机时保持在最后确定的位置。

\* 固件版本 1.2 以上

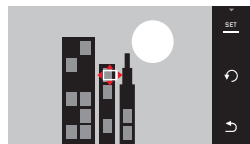
## 通过轻触调焦

在这种操作模式下，AF 框可以在无需额外的菜单设置的情况下为每次拍摄进行移动。测光特点和测光区域大小对应单点测光。



- ▶ 选择 **Touch AF**
- ▶ 在子菜单中选择 **Touch AF**

## 移动测光区域 [插图 48a/b](#)

- ▶ 轻触显示屏图像区域中所需位置



插图 48a

插图 48b

- AF 框跳跃到选择的位置

## 拍摄

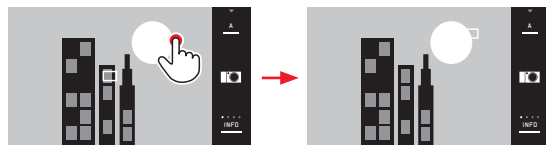
在这种情况下，调焦过程不是在按下快门时才完成，而是在每次在轻触显示屏时立即完成。

## 提示：

即使关闭相机后，测光区域仍然保持在最后确定的位置。

## 多区测光

这种测光方法在总共 11 个区域内捕获拍摄主体。对在最小对焦距离下所捕获的拍摄目标局部进行调焦，并对快拍提供最大的安全性。各应用区域通过 AF 框标识。

通常情况下，使用其排列覆盖画面中心的大部分范围的 9 或 11 个区。



- ▶ 选择 **Multi Point**
- ▶ 在子菜单中选择 **Multi Point**

## 脸部识别

在这种操作模式下，徕卡 T 自动识别画面中的脸部，并调整到在各个最小对焦距离下所捕获的锐利程度。如果没有识别到脸部，则使用多区测光。



- ▶ 选择 **Face Detection**
- ▶ 在子菜单中选择 **Face Detection**



## 手动对焦

在某些拍摄主体和条件下不使用自动对焦，而使用自我对焦，可能是有利的。例如，如果多次拍摄都需要相同的设置，而使用测量值存储较昂贵，或者拍摄风景时，设置要保持在无穷远处，又或者光线弱的条件下（即光线非常暗），不能或只能进行较慢的 AF 操作。

- ▶ 选择  AUTO FOCUS MODE
- ▶ 在子菜单中选择 **MF**

手动对焦通过镜头上相应的对焦环实现。

如果拍摄主体主要部分的显示屏画面如所希望的再次显现，则说明已达到了最佳设置。

### 手动对焦的辅助功能

为了便于设置，或提高调整精度，徕卡 T 提供一个辅助方法 - 扩大显示。

背景：显示屏上拍摄主体的成像越详细具体，越能更好地判断锐锐利度以及更准确地设置对焦距离。

- ▶ 在  中选择 **ON**

## 聚焦设定

- ▶ 确定画面构图
- ▶ 旋转镜头的对焦设定环，以使所需的拍摄目标局部最佳聚焦还原



图例 48

- 1 用于变换放大倍率的 x3 /x6 区
- 2 距离刻度、条形图表示当前设置（仅与状态显示一起出现，请参阅“INFO 显示”）。两个显示在最后一次对焦约 5 秒后消失

## 曝光测量及控制

### 测光方法

为了与当时的光线条件、情况或个人工作方式和创意想法相适应，徕卡 T 提供三种测光方法。

▶ 在  中选择所需设置

### 多区测光 -

在这种测光方法下，相机分析拍摄主体的亮度差异，通过比较设定的亮度分布图来推断出主要拍摄目标可能的位置以及相应的最佳曝光。

因此，这种方法特别适用于突发的、简单的以及即使在困难的条件下但仍然可安全摄影的情况下，从而适用于与程序自动模式相结合的应用。

### 中央重点测光 -

这种测光方法对图像区域的中心以最强加权，但是也记录所有其他区域。

尤其在与测量值存储相结合时，在考虑到所有图像区域的情况下，可以对某些拍摄目标局部有目的地调整曝光。

### 点测光 -

这种测光方法只集中在显示屏画面中心。

它能够对精确的曝光进行较小以及最小细节的精确测量 - 最好是与手动设置相结合。

例如在逆光拍摄时，通常必须防止较亮的周围环境导致主要拍摄目标曝光不足。使用很多较小点测光的测量区域也可以有针对性的估算这些拍摄目标细节。

## 直方图

直方图表示拍摄中的亮度分布。同时，水平轴表示从黑色（左侧）经过灰色直到白色（右侧）的亮度值。垂直轴表示各个亮度中像素数目。

这种表示形式除了记录图像本身以外，还能够额外、快速且简单地判断曝光设置。

直方图既可用于拍摄模式也可用于播放模式。

用于拍摄模式 [参见第 136 页插图 21c](#)

▶ **INFO** 3x 

用于播放模式 [参见第 136 页插图 22c](#)

▶ **INFO** 2x 

如果要标识拍摄太亮部分，则用剪切功能选择一个变量 [参见第 136 页插图 22c](#)

▶ **INFO** 3x 

除了黑白直方图，还可在播放模式中作为选项提供 RGB 直方图，其中，红、绿、蓝三种颜色的亮度值分开表示：

▶ 在  中选择所需设置

直方图还可以移动到显示屏画面右下角\* [插图 50 a/b](#)。

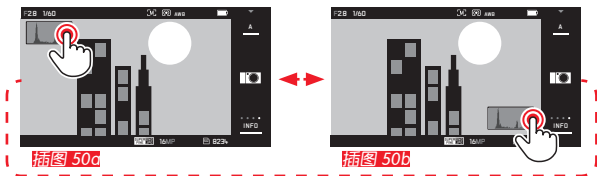

### 提示：

- 使用闪光灯拍摄时，拍摄直方图不能表示最终的曝光，因为闪光灯是根据显示闪光的。
- 在拍摄模式下，直方图被理解为“趋势显示图”，而不是作为确切像素数的再现。
- 当同时播放多个照片缩略图或放大图时，则不可使用播放直方图。
- 直方图在图像播放和拍摄时可能彼此略有不同。

\* 固件版本 1.2 以上

## 曝光控制

为了达到与各个拍摄主体或个人工作方式偏好的最佳匹配，徕卡 T 提供了四种曝光模式。

### 提示：

- 根据当时光线条件，显示屏画面的亮度可以与实际拍摄有所偏差。特别是在长时间曝光较暗拍摄主体时，显示屏画面看起来明显比正确曝光拍摄更暗。
- 当通过作为选购配件提供的徕卡 M 转接器 T 使用徕卡 M-镜头时，只有光圈优先模式和手动设置模式可用，这就意味着自动程序模式、快门优先模式和场景模式不可用。如果已经开启操作模式，相机在安装转换器时会自动转变为光圈优先模式。显示屏也会相应地由所显示的操作模式转变为 **A**。光圈值则显示为 **F0.0**。

## 程序自动模式 – P

用于快速全自动拍摄。通过自动设置快门速度和光圈来控制曝光。

### 设置操作模式

#### ▶ 选择



### 创建照片

#### ▶ 将快门钮 (8) 按至压点

- 快门速度和光圈显示白色。如果完全打开或关闭的光圈与最长或最短快门速度相结合而引起曝光不足或曝光过度，则两个值显示红色。

如果自动设置的值对适用于规定的构图，则出现：

#### ▶ 完全按下拍摄快门键

更改预设的快门速度/

光圈组合（程序控制 (Shift)）

使用程序控制 (Shift) 功能更改预设值，使全自动曝光控制的安全性和快速性可以随时根据个人的喜好改变相机选择的时间/光圈组合。

- ▶ 右侧模式转盘用于此功能。例如如果在运动摄影时，您更愿意用短的快门速度操作，则将它向左旋转。反之，例如如果在拍摄风景时更注重大的景深以及接受由此所需要的较长时间的快门速度，则向右旋转。

同时整体曝光（即图像的亮度）保持不变。为了确保正确曝光，已限制了调整范围。

- 通过快门速度旁的 + 表示控制的值对。

即使 12 秒后自动关闭曝光测量，为了防止意外操作，每次拍摄后该值都回到相机所预设的值。

## 光圈优先模式 – A

光圈优先模式自动根据手动预选光圈来控制曝光。因此，它特别适用于景深作为决定性的构图因素的拍摄。

使用一个相应小的光圈值，可以缩小景深。例如在拍摄人像时，为了在不重要或干扰的背景前清晰地“呈现”脸部。或者反之，使用相应较大的光圈值来扩大景深范围，为了在拍摄景观时清晰地重现所有从前景到背景的景观。

### 设置操作模式

#### ▶ 选择



### 创建照片

- ▶ 用右侧模式转盘选择所需光圈值
- ▶ 将快门按钮按至压点
  - 设定的光圈值和自动设置的快门速度显示为白色。如果最长或最短快门速度与已设定的光圈相结合而引起曝光不足或曝光过度，则两个值显示红色。

如果自动设置的快门速度适用于规定的构图，则出现：

- ▶ 完全按下拍摄快门按钮

## 光圈自动模式 - T

光圈自动模式自动根据手动预选快门速度来控制曝光。因此，它特别适用于运动影像的清晰度作为决定性构图因素的活动目标的拍摄。

使用相对较快的快门速度可以避免不需要的运动模糊，即“冻结”拍摄目标。或者反之，用相对较慢的快门速度，通过有针对性的“滑动效果”来表示运动动态。

如果自动设置的光圈值适用于规定的构图，则出现：

- ▶ 完全按下拍摄快门钮

### 设置操作模式

- ▶ 选择



### 创建照片

- ▶ 用右侧模式转盘选择所需快门速度
- ▶ 将快门钮按至压点
  - 设定的快门速度和自动程控光圈值显示为白色。如果最小或最大的光圈值与已设定的快门速度相结合而引起曝光不足或曝光过度，则两个值显示红色。

## 手动设置 - M

例如，如果希望获得特定的图像效果，该图像效果只通过一个完整特定的曝光来达到，或者想要在用不同截图多次拍摄时确保绝对相同的曝光，快门速度和光圈的手动设置提供这些可能性。

### 设置操作模式

#### ▶ 选择



### 创建照片

- ▶ 用左侧模式转盘选择所需光圈值
- ▶ 用右侧模式转盘选择所需快门速度
- ▶ 将快门钮按至压点
  - 快门速度和光圈显示白色。  
此外显示曝光计的刻度。它包括  $\frac{1}{3}$ EV 的  $\pm 3$ EV（曝光值）的范围。  
 $\pm 3$  EV 范围内的设置通过白色刻度线表示，超过  $\pm 3$ EV 通过红色表示。
- ▶ 匹配正确的曝光设置，以使只有中间的标记显示白色

如果已设定的值和/或曝光适用于规定的构图，则出现：

- ▶ 完全按下拍摄快门钮



## 场景模式

对于特别简单和有把握的拍摄，徕卡 T 提供九种不同的“扩展”程序自动模式。模式 -  - 是“快速抓拍”自动程序，用于一般应用。

另外八种模式（见右图）用于满足其它几种经常用到的拍摄类型的特殊要求。

在所有这些情况中，除了快门速度和光圈，还有一些其它功能也都进行了自动设置。具体信息请参阅第 104 页的表格。

## 设置操作模式

- ▶ 选择 
- ▶ 选择所需的场景模式

## 创建照片

与在程序自动模式中相同

## 提示：

- 不具有程序控制功能（参见第 163 页）。
- 两个模式转盘不起作用。

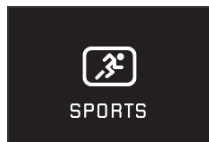

SPORTS

运动

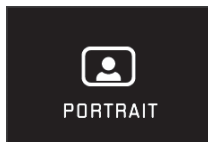

PORTRAIT

人像

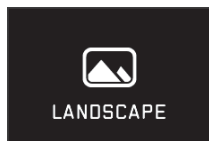

LANDSCAPE

风景

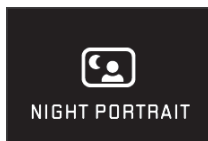

NIGHT PORTRAIT

夜间人像



SNOW/BEACH

雪地 / 沙滩



FIREWORKS

烟火



CANDLE LIGHT

烛光

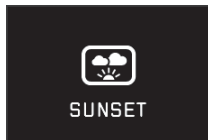

SUNSET

日落

## 测量值保存

由于构图的缘故，主要拍摄目标没有布局在画面中心可能是有利的。

在这些情况下，实现了测量值存储，使用曝光模式 **L**、**T** 和 **A**，以及 AF 运行模式 1 区测光和点测光以及通过轻触进行对焦首先测量主要拍摄目标，并一直保持各自的设置，直到已最终确定画面构图，并希望启动快门。

用这种功能进行拍摄：

- ▶ 用各自 AF 框瞄准待调节清晰度和曝光的拍摄主体局部
- ▶ 通过将快门钮按至第一个压点来设置和存储清晰度和曝光
- ▶ 继续保持快门钮按下位置，通过移动相机确定最终的画面构图
- ▶ 完全按下拍摄快门钮

## 曝光矫正

在大多数情况下，一些拍摄目标由超过或低于平均亮度的区域组成，例如大面积的雪地或者反之，整个画面为黑色的蒸汽机车。使用曝光模式 **L**、**T** 和 **A** 可以在这些情况下进行适当的曝光矫正，以此来代替每次用测量值存储来工作。这同样适用于希望多次拍摄时确保每次相同曝光的情况。有每级为  $1/3$ EV 的 +3 至 -3EV 的值范围可供使用。

- ▶ 选择  **±0**
- ▶ 在子菜单中的刻度上通过  或通过右侧模式转盘选择所需设置
- ▶ 轻触 **Set** 以确认

如果左侧模式转盘具有 **EV** 功能，可以直接选择所需的修正值。

- 如果设置了一个修正值，它在显示屏上例如通过 **EV+3** 进行显示。在设定过程中，可以观察到显示屏相应变暗或变亮的效果。

**提示:**



- 在手动设置曝光时，只能通过菜单控制进行曝光修正。
- 不管进行了多少次拍摄，甚至在关闭相机后，设置的曝光修正仍处于激活状态，直到它被重置为  $\pm 0$  (= 刻度中心)。

**自动包围曝光**

反差明显的拍摄目标（既很亮又很暗的范围）能够根据曝光导致非常不同图像效果。

使用自动包围曝光可以建立分段曝光的三个拍摄系列。然后可以选择最好的图像以继续使用。



- ▶ 选择   $\pm 0$
- ▶ 在子菜单中的刻度上通过  或通过右侧模式转盘选择所需设置
- ▶ 轻触 **Set** 以确认
- 如果设置了包围曝光，它通过图标显示在显示屏上。在三次拍摄过程中，可以观察到显示屏相应变暗或变亮的效果。

**提示:**

- 如果设置了包围曝光，它通过  显示在显示屏上。在三次拍摄过程中，可以观察到显示屏上相应变暗或变亮的效果。
- 根据曝光模式，通过改变快门速度 (P/A/M) 或者光圈 (I) 产生分段。
- 拍摄顺序为：正确曝光/曝光不足/过度曝光。
- 根据可用的快门速度/光圈组合，自动包围曝光的工作范围也受到限制。
- 即使在进行任意数量的拍摄后，甚至在关闭相机后，设置的包围曝光仍处于激活状态，或者保持到它被重置为  $\pm 0$  (= 刻度中心)。

## 录制视频

徕卡 T 也可以录制视频。

### 提示：

因为只使用传感器表面的一部分，所以各个有效焦距增大，即截图相应地减小。

同时有以下功能可供使用：

### 分辨率：

▶ 在  中选择所需设置

### ISO 感光度：

菜单中所有可用的设置

### 对焦距离设置：

所有在第 154-159 页上描述的变量。

### 测光方法：

所有在第 160 页上描述的变量

## 曝光控制

这完全独立于为照片设置的曝光模式或各自的快门速度和光圈设置进行。

- 快门速度：根据所选 **VIDEO RESOLUTION**，分别为  $1/50\text{s}$  或  $1/60\text{s}$
- 光圈：自动
- 如果不能用最大光圈正确曝光，则自动增加 ISO 感光度，不取决于可能的手动设置。

### 提示：

自动曝光控制考虑到所有的亮度波动。如果这并非所需，例如：在拍摄风景和移动拍摄时，应手动设置快门速度。

### 胶片预设、对比度、锐利度、色彩饱和度：

在这种情况下，所有在第 152-153 页上描述的变量只改变白平衡、对比度、饱和度和锐利度设置（参见第 104 页上的表格）。

### 稳定：

▶ 在  中选择所需设置

### 提示：

使用视频防抖功能操作时，画面构图相对于不使用视频防抖功能会稍微变小。

## 开始 / 结束拍摄

开始:

- ▶ 按视频快门钮
  - 通过一个闪烁的红点显示当前的视频拍摄。此外还给出剩下的拍摄时间。

结束:

- ▶ 再次按视频快门钮

## 录音

由内置麦克风以立体声进行录音。

为了在录音时降低可能由风所引起的噪音，提供了阻尼功能:

- ▶ 在  中选择所需设置

提示:

变焦镜头的自动对焦 (Autofocus) 以及焦距改变都会引起噪音，并一起录下来。

这可以在进行录音时避免两项操作 / 手动进行对焦或不改变焦距。

## 闪光灯拍摄

### 自带闪光灯设备 **插图 51**

徕卡 T 具有自带闪光灯设备。不使用时，它埋在相机机身中并且是关闭的。用闪光灯拍摄时，必须将它弹出：

- ▶ 主开关直到卡住定位，即克服弹簧阻力向右旋转

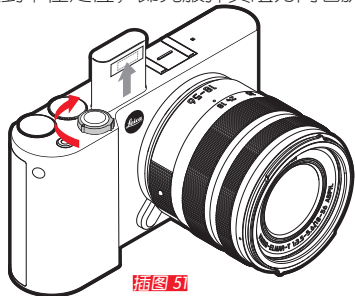

**插图 51**

闪光灯设备接着自动跳转至其工作位置，并同时开启。

- 已设定的闪光灯模式显示白色。如果闪光灯设备还没有充分充电，因此还没有准备好，它就会短时间闪烁红色。

每当想要无闪光灯拍摄时，就使其处于折拢位置，或者小心向下按它，直到它卡牢。

### 提示：

- 为了获得闪光灯曝光，在拍摄前以及主闪光之前，立即启动测量闪光。
- 不能使用闪光灯进行连拍和自动包围曝光。在这些情况下，即使已弹出闪光灯设备也没有闪光灯显示，闪光灯不闪光。

## 闪光灯模式

### 选择运行模式：

- ▶ 使闪光灯弹出

- ▶ 选择



- ▶ 在子菜单中选择所需设置
  - 闪光灯模式显示相应地改变。

如果左侧模式转盘具有  功能，可以因此直接选择所需功能变量。

- 设置的操作模式显示在显示屏上。

### 自动接通闪光灯

这是标准运行模式。当在光线弱的情况下，较长曝光时间可能导致模糊拍摄，则闪光灯始终自动接通。

### 自动接通闪光灯和预闪光

用于使用闪光灯拍摄人物时减少“红眼”效应。人物应尽可能不直接看向相机。此外，在光线暗的条件下，由于瞳孔打开更大，这种效应变得更强，例如，应在室内摄影时打开尽可能多的室内灯。通过在主闪光之前按下快门钮所快速启动的预闪光，看向相机方向的人的瞳孔收缩，以使减小该效果。

### 手动接通闪光灯

用于逆光拍摄时，主要拍摄目标没有占据整个画面并位于阴影中，或者在希望缓和高对比度（例如日光直射时）的情况下（补充闪光）。只要已激活这种运行模式，闪光灯设备就会无论当时的光线条件而接通到每次的拍摄。根据测得的外界亮度，控制闪光灯强度：当光线弱时（例如在自动运行模式下），增加的亮度使用较小的强度。闪光灯然后用于补光，例如为了给前景中的暗影或背光中的拍摄主题补光，以及为了整体产生一个更平衡的照明。

### 手动接通闪光灯和预闪光

用于以上所述情况或功能的结合。

## 用较慢的快门速度自动接通闪光灯

用于同时更适度地（例如较明亮地）重现黑暗背景以及前景的闪光补光。为了将模糊可能性降到最低，在其他运行模式下使用接通闪光灯时，快门速度不能延长超过  $1/30$ s。因此，在使用闪光灯拍摄时，不是由闪光灯照亮的背景经常严重曝光不足。

对于适当考虑到当时的环境光源，这里允许使用这些拍摄条件下所需要的更长曝光时间（不超过 30 秒）。



### 提示：

- 视 **AUTO ISO SETTINGS** 的情况而定，有可能相机不支持较慢的快门速度，因为在这些情况下提高 ISO 感光度具有优先级。
- 用 **Slowest Speed** 可以确定最慢快门速度。

## 用较慢的快门速度自动接通闪光灯和预闪光

用于上一次所述情况或功能的结合。

### 提示：

为了防止在  和  运行模式下用较慢的快门速度而进行的模糊拍摄，应保持相机稳定，即进行支撑或使用三脚架。或者选择更高的感光度。

### 闪光范围

有效的闪光范围取决于手动设置或相机控制的光圈值和感光度。为了用闪光灯进行充足的照明，主要拍摄目标位于各个闪光范围内部是非常重要的。



## 同步时间点

闪光拍摄的照明始终是由当时的环境光源以及闪光灯这两种光源提供的。此外在任何情况下，开启闪光灯的时间点确定由闪光灯唯一或大部分照亮的拍摄目标局部在图像区域中的成像位置。

通常闪光灯闪光的时间点在曝光开始时可能导致表象的矛盾，例如被自己尾灯的光轨迹“超过”的汽车。

徕卡 T 使您能够在这种传统闪光灯闪光时间点和曝光结束之间进行选择：

▶ 在  中选择所需设置

在第二种情况下，以上所述例子中的尾灯光轨迹就如期望的那样在汽车的后面。通过这种方式，这种闪光技术可以获取运动和动态的自然反映。



### 提示：

用较快速度闪光时，在两个闪光时间点之间几乎没有或只在快速运动时出现图像上的区别。

## 闪光灯曝光修正

使用此功能，可以不依靠曝光通过当时的光线有针对性地减弱或加强闪光灯曝光，例如为了在夜晚室外拍摄时保持光线氛围的同时照亮前景中的人脸。

▶ 在  中选择

- ▶ 在子菜单中的刻度上通过  或通过右侧模式转盘选择所需设置
- ▶ 轻触  以确认
- 如果设置了修正，它通过  显示在显示屏上。

### 提示：

- 闪光灯曝光修正改变闪光灯设备的作用范围。
- 即使在进行任意数量的拍摄后，甚至在关闭相机后，设置的包围曝光仍处于激活状态，或者保持到它被重置为  $\pm 0$  (=刻度中心)。

## 外接闪光灯设备 **插图 52**

徕卡 T 的 ISO 热靴允许使用较强的外接闪光灯设备。为此，我们特别推荐使用徕卡闪光灯设备。

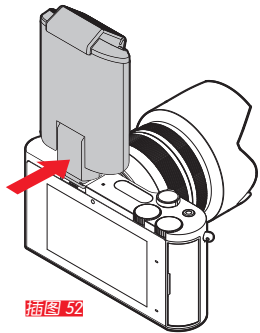

**插图 52**

## 安装闪光灯设备

- ▶ 关闭相机和闪光灯设备
- ▶ 在不使用时，向后拉出保护相机热靴的保护盖
- ▶ 在安装时，注意底部要完全插入热靴，如果有锁紧螺母，用其防止意外脱落。这很重要，因为在热靴中位置的改变可能会导致接触中断，由此可能产生功能失常。

一旦已安装了外接闪光灯设备，预先选用的带预闪光功能 (  $\frac{1}{200}$  /  $\frac{1}{200}$  /  $\frac{1}{200}$  ) 的闪光灯模式就会转换到不带预闪光 (  $\frac{1}{200}$  /  $\frac{1}{200}$  ) 的其它相同运行模式下，并进行相应的显示。如果取下闪光灯设备，相机就再次接回到已设定的运行模式。

**提示：**

- 为了使用外接闪光灯设备，必须收回自带闪光灯设备。
- 如果已安装了外接闪光灯设备，也必须打开它，即准备就绪的状态，否则导致相机的曝光失常以及出现错误消息。
- 不能同时使用电子取景器徕卡 Visoflex。

## 其他功能

### 图像稳定

特别是在光线弱的条件下，为了获得清晰的图像，即使已激活 **AUTO ISO** 功能也可能需要过慢的快门速度。徕卡 T 提供一项功能：在此功能下，即使快门速度很慢，仍然可以得到清晰的图像：

▶ 在  中选择所需设置

#### 提示：

- 使用此功能，相机可以自动地连续进行两次拍摄（必须听见两次快门音）。然后，相机通过数字图像处理将两个图像结合成一个。
- 握稳相机，直到第二次开启快门之后。
- 因为此功能使用两次拍摄，所以它只能对静态的拍摄主体使用。
- 只能是当快门速度在 1/4 秒至 1/30 秒并且感光度低于 ISO 800 时使用图像稳定。它不能与连续拍摄、自动包围曝光、自拍功能、闪光灯模式和 DNG 数据格式同时使用。



### 自拍

使用自拍功能时，您可以选择延迟 12 秒或 2 秒拍摄照片。例如在集体拍摄时，您希望自己出现在画面中，或者您希望避免由于启动快门时晃动而出现模糊的情况，自拍器对此都非常有用。建议在这些情况下将相机固定在三角架上。

设定：

▶ 在  中选择所需设置

如果左侧模式转盘具有  功能，可以因此直接选择所需功能变量。

- 自拍功能开启时，显示  或 .

操作：

- ▶ 完全按下拍摄快门钮
- 通过闪烁的自拍 LED 显示该过程：
  - 12 秒延时：首先缓慢，最后 2 秒加快
  - 2 秒延时：同以上对最后 2 秒的描述的一样
- 显示屏上对剩余时间进行倒计时。



提示：

- 通过重新按下快门钮可以随时重新启动已到时的延时。
- 只能通过关闭相机取消已到时的延时。
- 已激活自拍时，始终只能进行单一拍摄，即连续拍摄和自动包围曝光不能与自拍模式结合使用。
- 在自拍模式下，不能在按下快门压力点时设置锐利度和曝光，而是要在拍摄前立即设置。

## 用GPS记下摄影地点

作为选购配件提供的 Leica Visoflex (Typ 020) 包括一个 GPS 接收器 (GPS = 全球定位系统)。如果安装了取景器, 它能使相机对拍摄数据添加位置坐标。

### 设定功能

- ▶ 在  中选择所需设置
- 显示屏上的“卫星”图标显示下列各状态:
  - GPS 关闭: 无显示
  - GPS 开启, 无信号: 
  - GPS 开启, 接收: 

### 功能提示:

- GPS 位置确定的前提条件是尽可能“自由看到”至少 3 个 GPS 卫星 (地球的每个角落最多提供 9 个, 总数为 24 个)。
- 请注意, 取景器不要用手或其他的尤其是金属物品进行覆盖。

- 自由接收 GPS 卫星信号在以下地点或者在以下情况下不可能。在这些情况下, 完全无法或只能错误地进行位置确定。
  - 在封闭的空间
  - 在地下
  - 在树下
  - 在行驶的车辆中
  - 在高大的建筑物或狭窄的山谷附近
  - 在高压导线附近
  - 在隧道中
  - 在 1.5 GHz 移动电话附近

### 安全应用提示:

请务必注意, 例如在飞机甲板上起飞或着陆前, 医院内或限制无线电交通的地方, 关闭 GPS 功能。

### 重要 (受到法律上的使用限制):

在某些国家或地区, 使用GPS和相关技术可能受到限制。因此在出国旅游请务必咨询相关国家领事馆或您的旅游办事处。

## 播放模式

在拍摄和播放之间切换 [插图 53a/b](#)

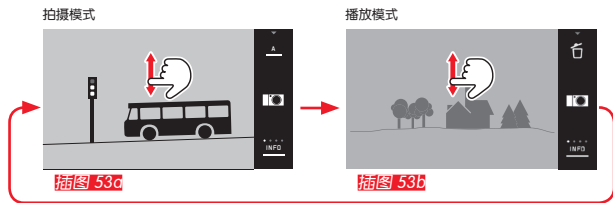

提示：

- 您还可以通过按下快门按钮随时从播放模式切换到拍摄模式。
- 在可以切换到播放模式前，必须首先从菜单控制中调出拍摄模式。
- 在播放菜单中，您可以选择是将照片保存在存储卡上，还是保存在内部存储器上。
- 如果存储卡或内置存储器中没有照片数据，则显示 **No valid image to play**。
- 如果以连拍模式或自动包围曝光模式拍摄照片，首先显示该系列最后一张或最后保存的图像 - 除非该系列拍摄的所有图像都从相机内建记忆体转存到记忆卡了。
- 不是由该相机拍摄的文件，可能不能用它来播放。
- 在一些情况下，显示屏画面不正常显示，或者显示屏是黑色并且只显示文件名。

自动播放

然后，您可以随即自动播放每张照片：



- ▶ 选择 **AUTO REVIEW**
- ▶ 在 **DURATION** 子菜单中选择所需功能或显示时长
- ▶ 在 **HISTOGRAM** 子菜单中选择所需设置

提示：

通过 **AUTO REVIEW** 播放的纵向拍摄照片即使在 **AUTO ROTATE** 功能开启时也首先显示为不旋转。您可以通过  旋转照片。

## 纵向显示播放照片

如果拍摄时已水平握住相机，通常情况下，照片同样这样显示。如果显示屏画面并没有作为直立的照片显示，则用保持水平的相机观看纵向拍摄的照片时（即用垂直握住的相机）可能并不实用。

### 解决方法

- ▶ 选择 
- ▶ 在子菜单中选择所需设置

如果选择 **On**，则纵向的照片自动直立显示。

### 提示：

- 垂直直立显示的纵向照片肯定要小的多。
- 自动播放时此功能不可用。

## 选择照片

### 通过手势控制

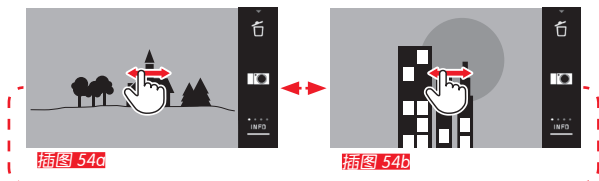

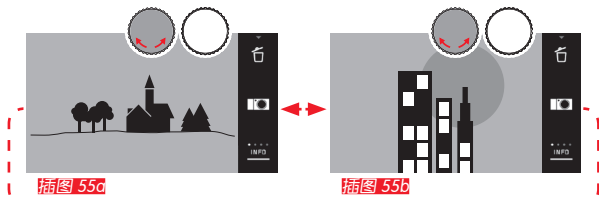

### 通过左侧模式转盘



向右滑动或向右转动模式转盘显示较大编号照片，向左滑动或向左转动模式转盘则显示较小编号照片。照片以无限循环的方式进行显示。每当已经到达最后一张照片时，第一张照片再次出现。

## 放大 / 缩小照片

放大的播放可以更准确地评估锐利度。可以通过  手势 [插图 56a/b](#) 或右侧模式转盘进行放大和缩小 [插图 57a/b](#)。可以通过  手势分两段达到最大放大倍率 [插图 58a-c](#)。



插图 56c

插图 56b

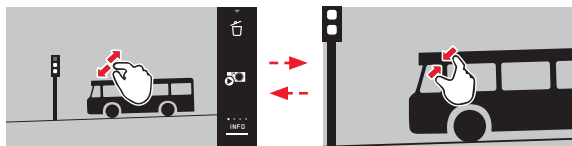

插图 57c

插图 57b

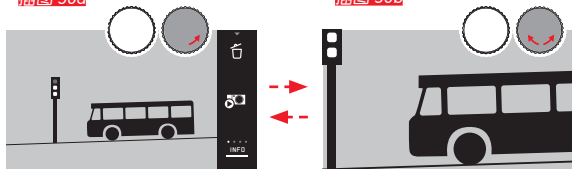

插图 58c

插图 58b

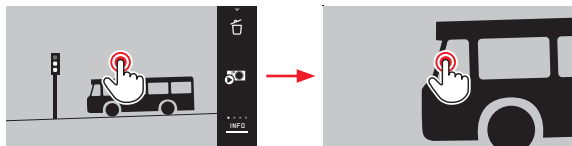

插图 58c

## 提示:

通过轻触显示屏的相应位置，可以确定放大照片的哪个部分。

## 同时播放 9 张照片

通过播放 9 张缩小的照片，可以看到总览或更快地找到搜索的照片 [插图 59a/b](#) / [插图 60a/b](#)。



插图 59a

插图 59b

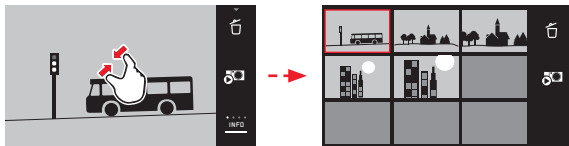

插图 60c

插图 60b

## 提示:

- 视频无法放大。
- 在放大播放 / 显示 9 张照片时，显示屏不能调用辅助信息。
- 由于分辨率成比例减小，放大倍数越高，播放质量越差。
- 可能不能放大用其他型号相机拍摄的照片。

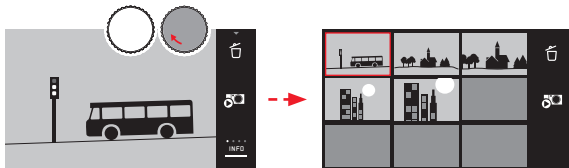

在 9 张视图中选择照片 **插图 61a/b**

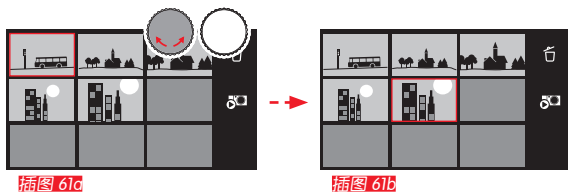

退出 9 张视图 **插图 62a/b / 63a/b**

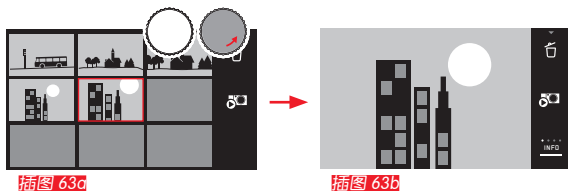
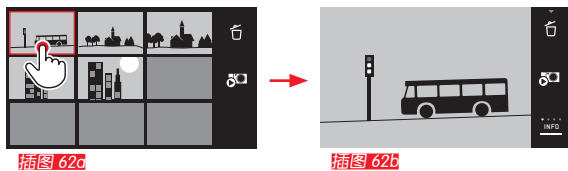

选择截图 **插图 64a/b**

例如为了检查偏离拍摄主体中心的画面，放大照片时，可以移动已放大的截图的中心。

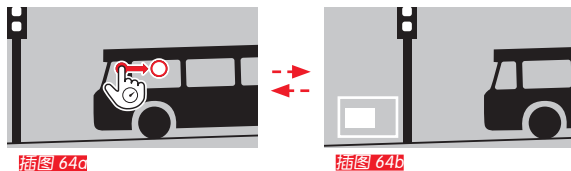

- 显示照片内截图的近似位置。

## 播放菜单

播放菜单包含一些可以在子菜单中进行设置的功能。

进入播放菜单 **插图 65a/b**



插图 65a



插图 65b

作为替代此处和后面几页显示的纯粹手势控制，也可以通过其中一个模式转盘完成单独的操作步骤 **插图 66a/b / 插图 67a/b**。



插图 66a

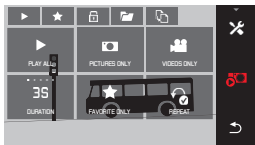

插图 66b

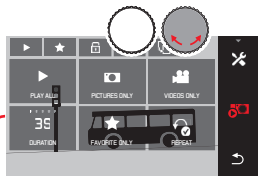

插图 67a

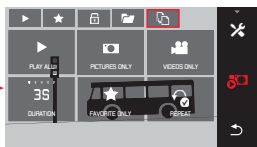

插图 67b

## 幻灯播放

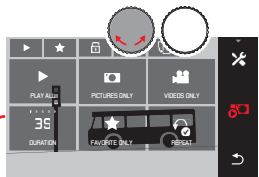
使用徕卡 T 可以设置将照片自动连续显示。在这个功能中可以确定是显示所有的照片还是只显示选定的收藏照片（见下页）。或者只显示照片，或者只显示视频。此外，您可以选择照片显示时长，以及幻灯播放在中断前是否重复。通过进入播放菜单显示幻灯播放子菜单。

▶ 通过下列各子菜单完成其它操作过程。

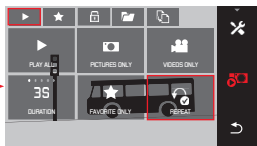
- 在 **DURATION** 和 **REPEAT** 中进行设置
- 通过 **PLAY ALL**、**PICTURES ONLY**、**VIDEOS ONLY** 或 **FAVORITE ONLY** 开始

提示：

即使在关闭并再次开启相机后，您在 **DURATION** 和 **REPEAT** 中的设置也将保留。

退出幻灯播放 **插图 68a/b**



插图 68a



插图 68b

## 照片标记为收藏 / 取消标记

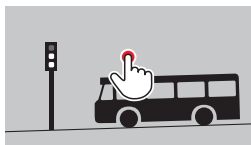
例如：为了更快地找到照片，您可以将每张照片标记为收藏。

## 照片写保护/取消删除保护

可以相应地標示您想进行意外删除保护的照片。

标示和保护的操作过程相同，它们之间的区别只是在于“进入”相应的子菜单：**★** 用于收藏、**🔒** 用于写保护。这里示例性地进行了对于收藏的描述。

## 单张标示 **插图 69a-c**

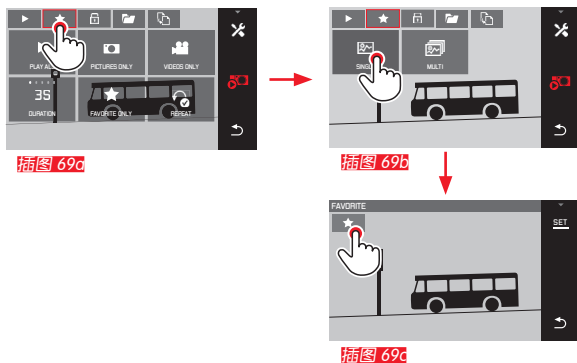

在第 3 步中，也可以通过轻触 **SET** 显示替代轻触 **★** 进行标示。

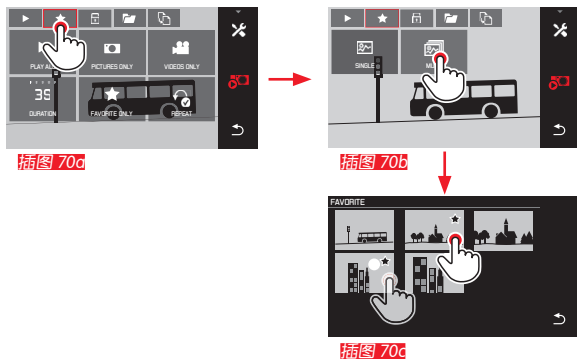
多张标示 **插图 70a-c**

## 删除标示

在第 3 步中，可以通过再次轻触  或  再次取消标示。

## 提示：

- 如果尝试删除已写保护的相片，则出现警告信息。但是如果想要删除这些照片，则要按上述所述移除写保护。
- 即使照片已被写保护，格式化时也会被删除。

## 删除照片

根据需要，可以随时删除存储卡和内部存储器上的单张、多张照片或同时全部删除。

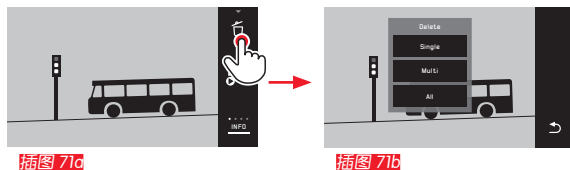
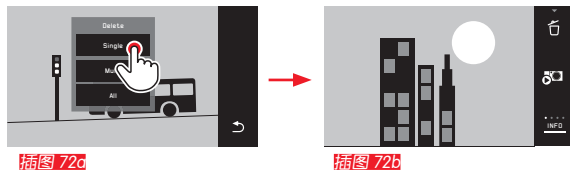
进入删除菜单 **插图 71a/b**删除单张照片 **插图 72a/b**

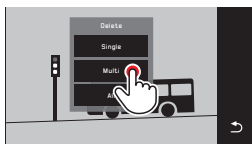
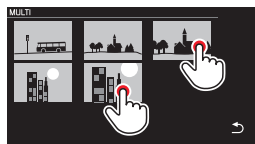
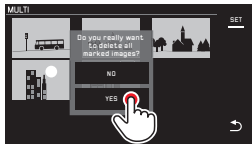
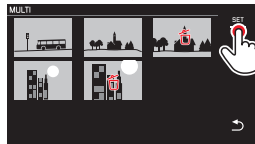
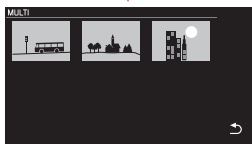
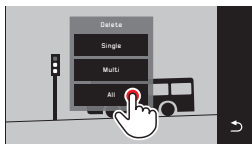
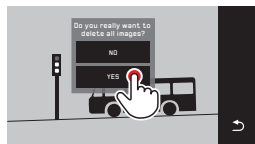
删除多张照片 **插图 73a-e****插图 73a****插图 73b****插图 73c****插图 73d****插图 73e**删除所有照片 **插图 74a/b****插图 74a****插图 74b**

## 提示:

- 只在 **SINGLE** 中删除之后，出现下一张照片。如果照片被写保护，它将仍然继续显示，并短暂出现信息 **This image is protected.**
- 只在 **MULTI** 中：已经标示为保护的的照片无法标记为删除。如果进行尝试，将短暂出现相应的信息。
- 只在 **ALL** 中：成功删除后，出现信息 **No valid image to play.** 然而，如果未进行删除过程，将再次显示原始照片。
- 当删除多张或所有照片时，可能由于处理数据所需时间暂时出现一个相应的提示屏幕。
- 如果照片中有的设置了删除保护，则短暂出现 **Protected images were not deleted.** 然后显示被写保护照片中的第一张。受保护的的照片必须先移除删除保护，然后才能删除。
- 删除和保护功能总是只针对您在播放菜单中已经选择的照片来源（存储卡 / 内部存储器）。

## 注意:

删除照片后，无法再次将其调出。

选择播放源\* **插图 75a-c**

## 提示:

此功能仅在插入存储卡时可以使用。



插图 75a



插图 75b

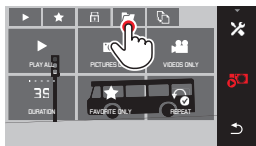

插图 75c

通过选择播放源，您不仅可以确定播放哪些照片，而且可以确定哪些照片设置了 **▶**、**★**、**🔒** 和 **🔄** 功能。

## 在内部存储器和插入的存储卡之间复制照片\*

当插入存储卡时，徕卡 T 将照片保存在卡上，当未插入存储卡时，保存在其内部存储器中。您可以随时将照片数据从其原始存储位置复制到另一个其它位置 – 只要那里有足够的存储容量。

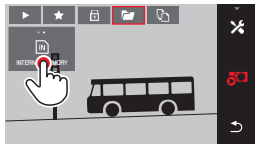
复制方向由选择的播放源确定：如果选择内部存储器，则数据从那里复制到存储卡上，反之亦然。

复制所有照片 / 标示为收藏的照片 **插图 76a/b**

对于两项功能，操作过程相同。它们的区别只是在于：例如您是否选择 **FAVORITES ONLY** 或者 **ALL**。



插图 76a



插图 76b

大约 3 秒后开始处理数据。

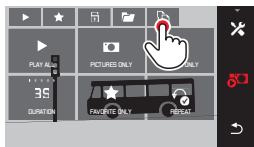
- 由于为此所需的时间会出现相应的提示屏幕。在进行的复制过程结束后，会出现一条确认信息。

\* 固件版本 1.2 以上

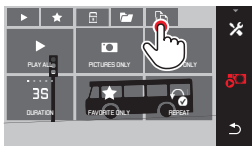
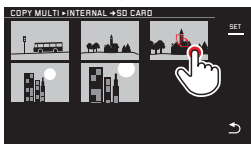
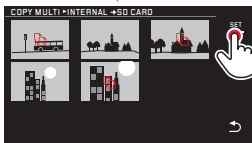
复制多张照片 **插图 77a-e****插图 77a****插图 77b****插图 77c****插图 77d****插图 77e**

从 **插图 77c** 起，您可以通过模式转盘替代纯粹手势控制选择所需照片。

- 这时，**SET** 显示通过  替代。

在您进行最后一次标示后大约 2 秒后，返回显示，您可以通过 **插图 77e** 继续。

大约 3 秒后开始处理数据。

- 由于为此所需的时间会出现相应的提示屏幕。在进行的复制过程结束后，会出现一条确认信息。

## 播放视频

如果选择了一个视频拍摄，在显示屏上出现 **PLAY** 。

开始播放 **插图 78**



**插图 78**

调出视频和音频控制图标 **插图 79a/b**

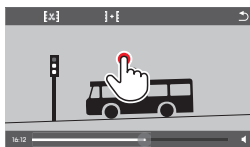

**插图 79a**

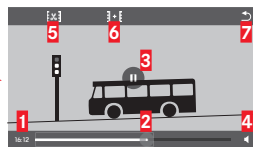

**插图 79b**

- 1** 运行时间
- 2** 带触控板的进度条
- 3** 暂停
- 4** 音量
- 5** 缩短视频
- 6** 连接两段视频
- 7** 返回视频开始

**提示：**

此控制图标在 3 秒后消失。

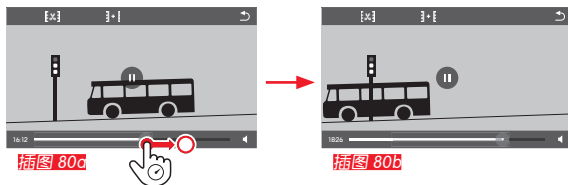
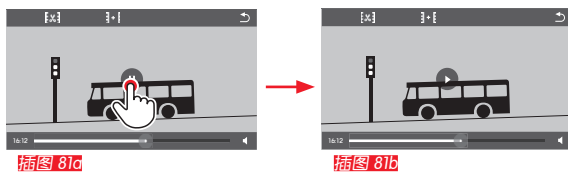
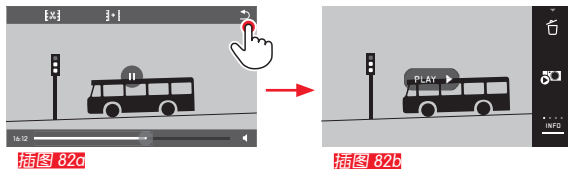
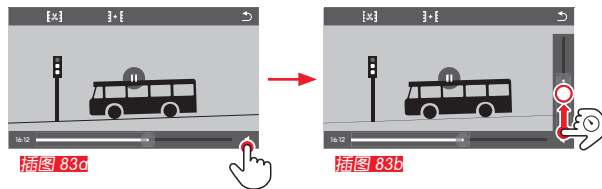

从任意位置继续播放 **插图 80a/b**取消播放 **插图 81a/b**退出播放 **插图 82a/b**设置音量 **插图 83a/b**

## 提示:

在音量条的最下方位置，声音被关闭，音量图标变换为 。

剪切和连接拍摄视频

徕卡 T 为录制的视频提供两种不同的剪辑方式。

剪短开始和 / 或

结束片段 **插图 84a-e**

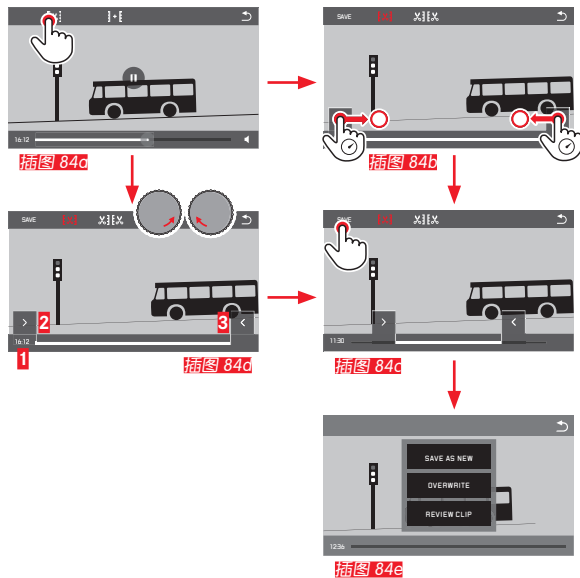

▶ 继续操作过程，参见下页右栏。

剪出一定的场景 **插图 85a-f**

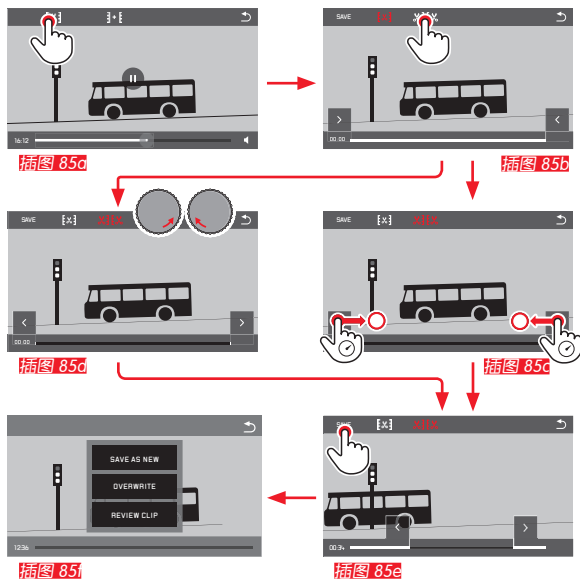

• 在此过程中，显示选择的开始和结束点的时间数据 **(1)** 和静止图像 **(2/3)**

▶ 继续操作过程，参见下页右栏。

提示：

剪切可以以 1 秒的进阶进行，所以输出视频最少必须有 3 秒时长。

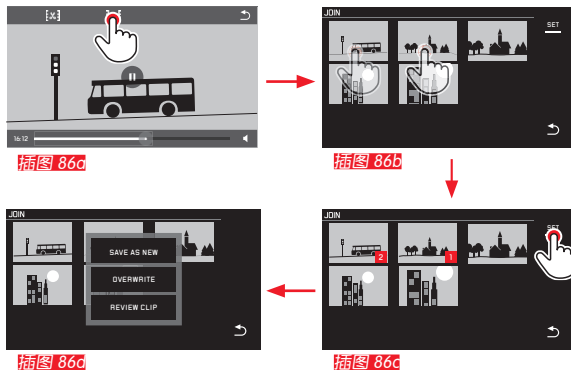
连接两段视频拍摄 **插图 86**

▶ 继续操作过程，参见右栏。

## 提示：

它可以为每个连接过程选择 2 段视频。其顺序标识为 **1** 和 **2**

○

在剪切和连接视频时，通过选择子菜单 **插图 84e, 85f, 86d** 三点中的其中一点完成其它操作，每个相同的过程：

- ▶ 选择 **SAVE AS NEW**  
新的视频被另外保存，原始视频被保留并且原始视频保存完好。
  - ▶ 选择 **OVERWRITE**  
新的视频被保存，原始视频被删除。
  - ▶ 选择 **REVIEW CLIP**  
显示新视频。它既不保存视频也不删除原始视频。
- 在所有三种情况中，由于处理数据所需时间首先暂时出现一个相应的提示屏幕，然后出现新视频的开始画面。

## 其他杂项

### 用户设置

在徕卡 T 上可将所有菜单设置以任意组合形式永久保存，例如为了能够在常常出现的场合/题材下快速调出所需设置。共有三个存储空间可供存储此类组合使用。当然，您也可以将所有菜单项再次重置到出厂设置：

#### 创建设置

▶ 在菜单中设置所需功能

▶ 选择 

▶ 在第 1 个子菜单中选择 **SAVE AS PROFILE**

▶ 在第 2 个子菜单中选择所需的设置存储空间

#### 应用设置

▶ 选择 

▶ 在子菜单中选择所需的 **USER PROFILE (1-4)**

#### 将所有菜单设置重置为出厂设置

▶ 选择 

▶ 在子菜单中选择 **DEFAULT PROFILE**

#### 提示：

- 只要您没通过 **SAVE AS PROFILE** 保存您的设置，调出尚未配置的设置与  功能相同（参见下一章节）。
- 与  功能相反（参见下一章节），通过 **DEFAULT PROFILE** 不重置您的时间、日期和语言设置。

#### 恢复所有个别设置

通过此功能可将此前所有设置在菜单中全部恢复为出厂设置：

▶ 选择 

- 出现请求屏幕

▶ 确认 - **YES** 或拒绝 - **NO**

#### 提示：

此重置涉及您的所有设置，即：不只是通过 **SAVE AS PROFILE**（参见上一章节）确定并保存的设置，而且还有在 **Date/Time** 和 **Language** 中的设置。然后，如果相机首次再次开启，首先再次出现问候视频。在这种情况下其它步骤请参见“主开关”、“菜单语言”和“日期/时间”章节。

## 照片文件编号重置

徕卡 T 按升序编号保存照片文件，它们保存在自动创建的文件夹中。因此，照片文件的名称由八位数组成，“L”表示（徕卡）相机，三位数字表示文件夹，四位数字表示照片，例如：“L1001234”。您可以随时重置这个编号：



▶ 选择

- 出现请求屏幕

▶ 确认 - **YES** 或拒绝 - **NO**

当您重置这个编号或在当前文件夹中包含照片文件编号 9999，会自动创建一个新文件夹和编号从头再次开始。举例：重置前的最后一张照片为“L1009999”，其后的第一张照片为“L1010001”。例如：您可以通过它更易于将照片文件进行排序分类。

作为文件夹编号，原则上用下一空号，最多有999个文件夹。

如果编号容量“L9999999”用完，则在显示屏上出现相应的警告信息，必须重置编号。

## 提示：

- 如果插入了存储卡，则只重置卡上的编号，如果未插入存储卡，则重置内部存储器中的编号。
- 如果使用的存储卡上已经有一个比相机最后分配的还大的编号，则编号在这个存储卡上相应地增加。
- 如果您希望将文件夹编号重置到 100，则格式化存储卡或内部存储器，然后立即重置图像编号。用此方法，图像编号也被重置（为 0001）。

## 设置和使用 WiFi 功能

通过 WiFi，有两种不同的方式访问徕卡 T。对于未使用智能手机或平板电脑的一个与平台无关的连接，您可以非常轻松地通过网络浏览器\*访问您的相机。

Leica T 应用程序（在 Apple™ App Store™ 中提供）的全面功能可以用于 Apple™ iOS™ 终端设备，例如：Apple™ iPhone™ 或 iPad™。

### 激活相机的 WiFi 功能 [插图 87a/b](#)

- ▶ 选择 
- ▶ 在子菜单 **WLAN Connection** 中选择 **ON**

相机会自动搜索可用网络。

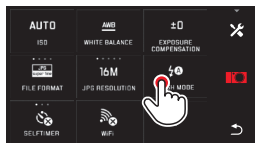

[插图 87c](#)



[插图 87b](#)

### 选择网络 [插图 88a/b](#)

现在，通过轻按从显示屏显示的清单中选择所需网络。如果所需网络没有立即出现在清单中，可以通过轻触 **SCAN** 显示开始其它可用网络的搜索过程。



[插图 88c](#)



[插图 88b](#)

通过轻触 **DEVICE NAME** 显示，您可以通过输入网络名称添加“不可见”网络 [插图 89a/b](#)。为此，请使用显示的显示屏键盘。

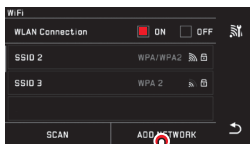

[插图 89c](#)

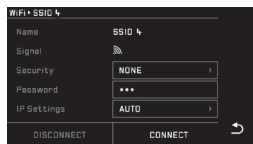

[插图 89b](#)

## 输入所需数据 [插图 90a-c](#)

通过轻触 **IP Settings** 显示进入相应的子菜单。这里，您只要通过轻触 **MANUAL** 显示，就可以进入用于相机的固定 IP 地址和子网掩码。通常，两个设置通过 WLAN 自动提供。现在，在 **Password** 区域中输入相应的密码，以访问所需网络。如果没有为网络设置密码，可以将这个区域留成空白。



## 管理网络 [插图 91a-c](#)

不同网络的设置可以在 WiFi 菜单的 MANAGE NETWORKS 菜单项中进行删除。建议它在 WLAN 网络中，很少使用或罕用。

连接的网络通过图标 (✓) 标示。

- ▶ 选择
- ▶ 在子菜单中选择 ✕
- ▶ 选择 **MANAGE NETWORKS**

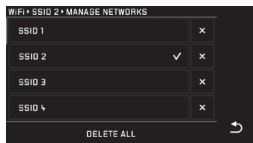
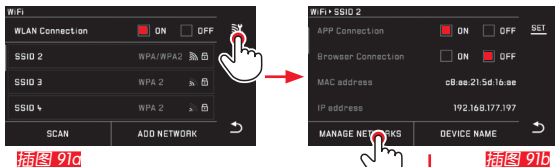



插图 92c



插图 92b

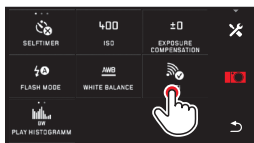

插图 92c

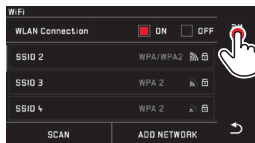

插图 92c

## 通过徕卡 T 应用程序访问 WiFi

从 App Store™ 将应用程序下载到 iPad™ 或 iPhone™。检查是否在应用程序的相机菜单中激活了应用程序连接。

现在，在应用程序中显示可用摄像机清单。通过轻触选择您想要连接的相机。

现在，在选择的地相机的显示屏上显示 PIN 码。为了关闭连接向导，请在您的应用程序中输入 PIN 码。

这些设置不仅被保存在相机中，还被保存在应用程序中。重建连接会自动进行。如果您想将应用程序与其它 Leica T 进行连接，请您选择 **DISCONNECT**，然后如上所述继续新建连接。

## 更改徕卡 T 网络名称 插图 92a-d

您可以为您的徕卡 T 创建个性化的网络名称（交货状态：徕卡 T 相机序列号）为此，轻触相机 WiFi 菜单中的图标 **Device Name** 显示。

- ▶ 选择 
- ▶ 在子菜单中选择 ✕
- ▶ 选择 **Device**

### 提示：

您可以使用符号 “A...Z”、“a...z”、“0...9”、“!”。不能使用空格。



## 通过网络浏览器访问 WiFi\* 插图 93c-c

在网络浏览器地址栏中输入网络名称（例如：max\_muster.local）或相机的 IP 地址。

现在，您可以查看和下载相机中现有的照片。

现在，在 WiFi 菜单中轻触菜单项 **Browser Connection**。



插图 93c



插图 93b

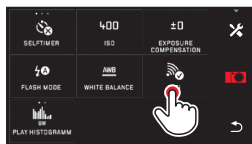

插图 93c

### 注意 插图 94:

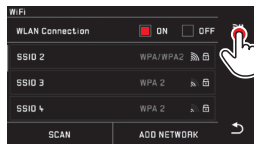
这种连接方法不进行任何访问控制。因此，请确保您处于一个安全的 WLAN 网络中。

### 提示:

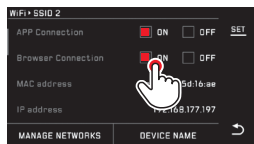
- 通过 WiFi 访问时，照片仅以 200 万像素分辨率进行传输。对于原始数据，您应该通过使用 USB 接线读取相机或通过 SD 读卡器读取 SD 卡。
- 总是只能连接安全的网络，以避免对您的相机和数据进行未授权的访问。
- WiFi 功能需要稍大的电流。因此，如果不再需要时，我们建议禁用该功能。
- 当相机和计算机之间的 USB 连接处于激活状态时，WiFi 功能会出于技术原因被禁用。



插图 94

\* 固件版本 1.2 以上

## 借助 USB 连线将数据传输至计算机

徕卡 T 可与下列操作系统兼容：

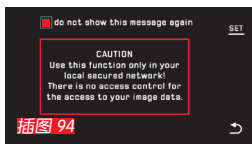
Microsoft®:Windows® XP / Vista® / 7® / 8®

Apple® Macintosh®:Mac® OS X (10.6) 或更新

相机可通过 USB 2.0 高速接口将数据传输至计算机。

## 将相机作为移动硬盘使用

### 使用 Windows 操作系统：

操作系统会将相机识别为移动硬盘，并为其分配一个分区字母。使用 Windows 浏览器，将照片传输并保存到您的计算机上。

### 使用 Mac 操作系统：

相机会作为存储设备出现在桌面。使用搜索，将照片传输并保存到您的计算机上。

## 注意：

- 请使用相机附带的 USB 接线。
- 进行数据传输时，切勿将 USB 接线拔出，否则可能导致计算机和/或相机“死机”，甚至可能导致存储卡永久损坏。
- 进行数据传输时，切勿将相机关闭或避免因电池电量不足而自行关闭，否则可能导致计算机“死机”。
- 也正是因此，在连接被激活时切勿将电池取出。若电池在数据传输过程中电量耗尽，就会出现带有电池电量闪烁信息的 INFO 画面。在这种情况下，请首先中断数据传输，关闭相机，并对电池进行充电。

## 借助读卡器将数据传输至计算机

也可以用支持 SD-/SDHC/SDXC 存储卡的读卡器传输照片。可提供用于带有 USB 接口计算机的相应外接读卡器。

## 提示：

徕卡 T 配备了每次拍摄时可识别相机（水平方向或垂直方向）位置的内置传感器。根据这些信息，在随后播放时借助相应的程序可以使照片总是在计算机上自动直立显示。

## 格式化

使用徕卡 T 可以单独删除内部存储器中和插入的存储卡上的拍摄数据。

如果是存储卡，通常不需要对已经插入的样片进行格式化。但若首次插入一个尚未格式化的记忆卡，就需要执行格式化功能。在这些情况下，自动出现相应的请求屏幕。但是，建议偶尔格式化内部存储器和存储卡，因为一定的残留数据量（拍摄时附带的信息）可能增加存储空间的负荷。

### ▶ 选择



### ▶ 进入所需子菜单

- 出现请求屏幕

### ▶ 确认 - **YES** 或拒绝 - **NO**

## 提示：

- 如果格式化存储卡，其中的数据会丢失。
- 所以要养成习惯，始终将您所有的影像尽可能快地传送到安全的大容量存储器上，例如计算机硬盘。
- 不要在进行的过程中关闭相机。
- 如果存储卡事先在其它设备上，例如计算机上已被格式化，则最好在相机上重新进行格式化。
- 如果不能对存储卡进行格式化，请咨询经销商或徕卡产品支持部（地址，参见第 222 页）。
- 标记有删除保护的照片设置不会阻止格式化操作。

## 使用原始数据 (DNG)

如果您想编辑 DNG 格式，您需要相应的软件，例如：专业版原始数据转换器 Adobe® Photoshop® Lightroom®。您可以通过它将存储的原数据转换为最高质量的图片，它具有可保留最高画面质量的计算方法，用于数码色彩处理，同时又具有降噪功能和出色的画面分辨率。处理图片时，您可以后续设置一些参数如对比度、锐度等等，以便达到最高的图像质量。

## 安装 Adobe® Photoshop® Lightroom®

您在莱卡相机股份有限公司的网站上注册徕卡 T 后，就可以免费下载 Adobe® Photoshop® Lightroom®。除了您的计算机用于注册所需的激活的互联网连接外（即：它必须在线），为了安装软件，您还需要一个电子邮件地址。在官网主页的“客户区”进行注册和下载。为了进行下载，在“用于图像处理的软件”中输入您相机的序列号和插件背面的 TAN 编号。然后，您将在徕卡的一封答复邮件中获得安装软件所需的许可证号。

如果您需要关于 Adobe® Photoshop® Lightroom® 的帮助：您可以在徕卡相机股份公司主页的“客户区”找到，即注册相机以及下载软件的位置。

## 系统要求

根据所使用操作系统的不同版本，Lightroom® 也需要不同版本 (Windows/Mac)。因此，使用 Lightroom® 之前，检查操作系统的兼容性。

在一些 Windows 版本中可能出现操作系统警告不具备 Windows 签名。忽略该提示并继续安装。

## 安装固件升级

徕卡长期以来都为其产品的继续开发和优化做着努力。因为数码相机中的许多功能均为纯电子控制，可在相机上对这些功能进行后续更新和扩展。

为此，徕卡不定期提供固件更新服务，您可简单快捷地从我们的主页上下载到您的相机。

如果您已注册了相机，徕卡将通知您所有更新信息。

如果您想确定已安装了哪些固件版本：

▶ 选择



- 在子菜单第一行显示相机当前版本号。

子菜单的第二行是访问各种国家特定的许可证符号或编号的显示。

▶ 选择



▶ 在子菜单中选择 **Regulatory information**。

- 出现两页的显示。

## 配件

### 皮革保护套 / 徕卡 SNAP T

相机装入保护套后，能够对所有显示屏和控制元件自由操作。使用过程中，相机也可以保留在保护套中。由硅胶制成（18 800 由皮革制成）。  
(订货编号 18 800 [石灰色] / 18 801 [黑色] / 18 802 [白色] / 18 803 [浅橙黄] / 18 804 [橘红色])

### 徕卡 FLAPT

徕卡 Flap T 作为保护套的补充设计 — 与它一起形成了一个单元，将相机机身完全包裹起来。由硅胶制成。  
(订货编号 18 805 [石灰色])

### 徕卡 T 的皮套

用于在皮带上进行固定的半壳体。携带的舒适性、保护性、与拿取相机的便捷性相结合。  
(订货编号 18 809 [皮革, 石灰色] / 18 810 [铝制, 银色])

### 帆布系统包 (黑色)

大小 M  
(订货编号 18 748)

### 皮革系统包 (石灰色)

大小 S  
(订货编号 18 761)

### 背带 T

剪切符合人体工程学，由硅胶制成。  
(订货编号 18 811 [黑色] / 18 812 [白色] / 18 813 [浅橙黄] / 18 814 [橘红色])

### 手带 T

剪切符合人体工程学，由硅胶制成。  
(订货编号 18 816 [黑色] / 18 817 [白色] / 18 818 [浅橙黄] / 18 819 [橘红色])

### 徕卡电子取景器 LEICA VISOFLEX(TYP 020)

Visoflex 提供了分辨率为 240 万像素图像区域的 100% 的复制。同时实现了简单而精确的图像合成以及所有相关数据的完整控制。当光线条件影响显示屏画面的可见度时以及由于目镜倾斜而仰视拍摄时，这非常有用。

此外，它包含一个 GPS 接收器，它允许相机将位置坐标添加到拍摄数据。

Visoflex 就如同外接闪光灯设备一样（因此也只是作为选择）固定在相机的热靴中。

（订货编号 18 767）

### 闪光灯设备

系统闪光灯徕卡 SF 26 以其紧凑的尺寸和与相机匹配的设计特别适用。此外，还易于操作。

（订货编号 14 622）

#### **注意：**

仅能使用这里以及由徕卡相机股份公司所规定的徕卡 T 配件。

## 备件订货编号

机身盖.....	470-701.001-022
热靴盖.....	470-701.001-024
盲塞.....	470-701.001-020
背带解锁销.....	470-701.001-029
硅胶背带.....	439-612.100-000
锂离子电池 BP-DC 13, 银色.....	18772
锂离子电池 BP-DC 13, 黑色.....	18773
电池充电器徕卡 BC-DC13.....	470-701.022-000
(带转换插头)	
电源插头套件.....	470-701.801-005
(包括右侧列出的所有版本)	
Mikro USB 数据线.....	470-701.001-035

## 充电器转换插头

插头	国家
<b>1</b> 美国 / 日本	美国
	加拿大
	日本
	新加坡
	泰国
台湾	
<b>2</b> 欧盟	欧盟
	土耳其
	俄罗斯
<b>3</b> 英国	英国
	卡塔尔
	阿联酋
	香港
	马来西亚
	南非
马耳他	
<b>4</b> 中国	中国
<b>5</b> 澳大利亚	澳大利亚
	新西兰
<b>6</b> 韩国	韩国

<sup>1</sup> 长时间使用时, 为了确保能源供应, 建议始终有第二块电池备用。



1

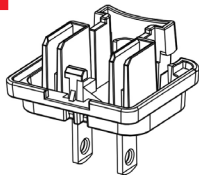

2

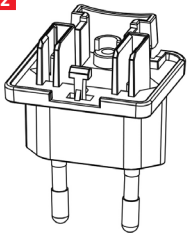

3

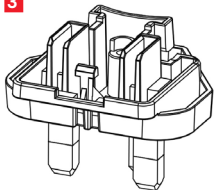

4

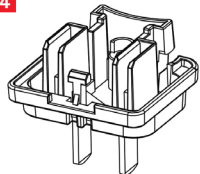

5

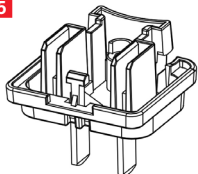

6

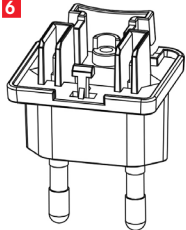

## 安全及保养提示

### 一般的注意事项

切勿在强磁场、电场或电磁场附近使用相机（例如电磁炉，微波炉，电视或计算机显示屏，游戏机手柄，移动电话，无线电子设备）。

- 若将相机置于电视顶部或在其附近使用，其磁场有可能导致照片数据的损坏。
- 在移动电话附近使用也是同样。
- 强磁场，例如扩音器或大型电动机可损坏储存的数据或影响拍摄。
- 如果相机因受到电磁场的干扰而不能正常工作，请先关闭相机，将电池取出，然后重新开启相机。  
切勿在无线电发射器或高压电线附近使用相机。  
其电磁场也可能干扰图像的记录。
- 将您的相机置于远离杀虫剂和其它腐蚀性化学药品区域。  
清洁时不可使用试验汽油（工业汽油）、稀释剂和酒精。  
一些化学药品和液体可能会对相机的机身或者表面涂层造成损坏。
- 腐蚀性化学药品有可能溶解橡胶和塑料，不可将其长时间与相机接触。
- 确保无任何沙粒或灰尘进入机身内部，例如在沙滩上。  
砂粒和灰尘可能会损害相机和存储卡。在插入和拔出存储卡的过程中应需特别注意。
- 确保无任何水滴进入机身内部，例如在雪天、雨天或沙滩上。  
如有水进入机身，可导致相机和存储卡的功能失常甚至永久损坏。
- 若盐水飞溅到相机机身上，请先用自来水浸湿一块干净的软布，用力拧干并用其擦拭相机。最后用一块干布彻底擦拭。

### 注意：

仅能使用本说明书里以及由徕卡相机股份公司所规定的相机配件。

### 显示屏

- 当在温差较大的环境下使用相机时，显示屏上有可能会出现凝结水。请用柔软、干燥的毛巾小心擦拭。
- 当相机的开机温度过低时，显示屏画面初始将会比正常情况稍暗。一旦显示屏温度升高，就会再次达到正常亮度。  
显示屏的生产工艺极为精密。因此可以确保总共 920,000 多像素中大于 99.995% 能正常工作，只有 0.005% 总是处于亮或暗的状态。不属于功能障碍，也不影响播放图像。

## 摄像传感器

- 强光（例如飞机）可导致损坏。

## 冷凝湿气

若相机上或内部有凝结水，应将其关闭并在室温条件下防止大约 1 小时。当室温和相机温度达到平衡时，凝结水就会自动消失。

## 保养提示

- 所有污染都会成为微生物滋生的温床，所以需保持相机的清洁。

## 相机

- 请用干净的软布清洁相机。严重的污染请先用稀释过的洗涤剂进行浸泡，然后利用干净的软布进行擦拭。
- 使用干净的、无毛的软布擦拭相机的污迹和指纹。相机难以触及部位的脏物可利用小毛刷进行清除。
- 相机所有可进行机械运动的部位和滑面都经过润滑。当相机长时间未使用时，请切记：为防止润滑部位出现固化，应每 3 个月开启一次相机。同样建议经常使用模式转盘。

## 镜头

- 一般用普通的软毛刷清洁镜头外部镜片即可。若很脏，可用乾淨、不含異物顆粒的柔軟毛巾，小心地以畫圓方式由內往外擦拭。我们建议使用专用镜头布（专业相机商店有售），于专用盒内保存，可用 40° C / 104° F 水洗（切勿使用柔软剂，不得熨烫！）。不可使用带有化学剂的眼镜擦拭用纸，否则可能对镜头造成损伤。
- 在供货范围内的镜头盖同样保护镜头，以避免意外的指纹和雨水。

## 电池

可重复充电的锂离子电池是通过内部化学反应产生电流。这种反应也会受到外界温度和空气湿度的影响。过高和过低的温度会缩短电池的使用寿命。

- 若长时间不使用相机，请取出充电电池。否则，它可能在几星期后深放电，即电压强烈下降。
- 锂离子电池需在部分充电的状态下保存，也就是说既不能完全放电也不能充满电（显示屏会有相应的显示）。存放时间很长时，应该每年将电池充电约 15 分钟两次，以避免把电放光。
- 电池接点要保持干净并且不要碰触它。虽然锂离子电池可防止短路，但是其接点还是不应该和金属（像是办公室用的长尾夹或饰品之类）物品接触。短路的充电电池可能会变得很烫，而且会造成严重的火灾。
- 充电电池的温度必须在 0° - 35° C / 32° F - 95° F 之间才能够充电（否则充电器会无法启动或会自行再度关机）。
- 如果电池曾掉落地面，请检查其外壳和接点是否有损坏。装上受损电池可能会损害相机。
- 电池的寿命有限。
- 请将报废电池送到回收站，以进行相应的回收。
- 绝对不要将充电电池丢进火里，可能会引起爆炸。

## 充电器

- 若将充电器置于无线电接收器附近，可能将其损坏；请保持设备之间至少 1m 的间距。
- 当使用充电器时，有可能会出現杂音（“丝丝”），属正常现象。
- 充电器不使用时，请拔除电源，因为即使未放入电池还是会消耗一些（很少的）电流量。
- 请保持充电器接点的清洁，切勿将其短路。

## 存储卡

- 切勿在存储照片或者读卡的过程中将存储卡从相机中取出，同样不得关闭相机，或震动相机。
- 基本上，为了保险起见，存储卡只能存放在附赠的抗静电容器内。
- 切勿将存储卡保存于高温，日光直晒，磁场或静电场环境中。
- 切勿将存储卡滑落或折弯，这将有可能导致其损坏并使所储存的照片丢失。
- 若长时间不使用相机，请取出存储卡。
- 切勿用手指触摸存储卡背面的接点，保持其清洁不受灰尘或水气的污染。
- 建议偶尔格式化存储卡，因为删除照片时有可能残留一些文件碎片，会影响存储空间。

## 保存

- 当您长时间不使用相机时，我们建议：
  - a. 将它关机
  - b. 取出存储卡并
  - c. 取出电池。

- 镜头就像一个凸透镜，特别是在正面阳光照射时。因此，相机在任何情况下不得带镜头保护进行保存。请盖上镜头盖，并将相机放置于阴凉处（或直接装入相机包中）可避免对相机内部造成损坏。
- 尽量将相机存放于一个可关闭并带有填充物的包中，以避免碰撞和灰尘。
- 请将相机置于干燥通风处保存，并避免高温潮湿现象。若存放前在潮湿环境下使用了相机，则必须首先清除潮气。
- 使用中弄湿的相机袋应该先腾空，以避免湿气和可能析出的制革剂残渣对您的装备造成损害。
- 在潮湿的热带环境使用相机时，应尽量保持相机的通风干燥，以避免真菌滋生。仅在含有干燥剂，例如硅干燥剂的情况下，方建议将相机置于封闭的相机包中保存。
- 为避免真菌滋生，勿将相机长期置于皮包中保存。
- 请妥善保存您徕卡 T 的序列号，因为其在遗失的情况下会有很重要的作用。

## 菜单项

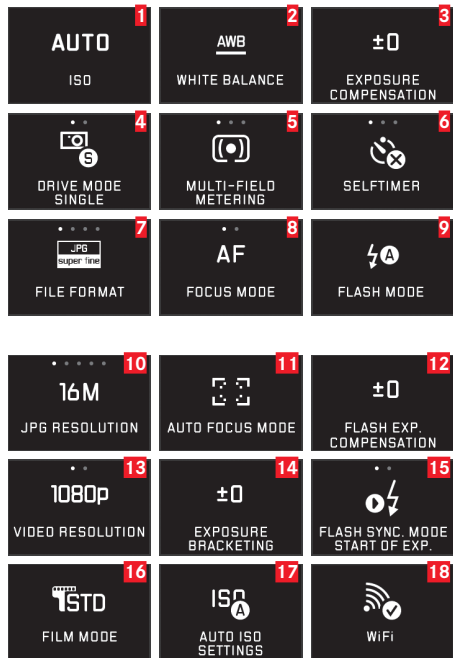

1	ISO 感光度	参见第 152 页
2	白平衡	参见第 150 页
3	曝光修正	参见第 168 页
4	拍摄频率	参见第 154 页
5	测光方法	参见第 160 页
6	自拍器	参见第 178 页
7	压缩率 / 文件格式 (用于照片)	参见第 150 页
8	调焦模式	参见第 154 页
9	闪光灯操作模式	参见第 173 页
10	JPEG 分辨率	参见第 150 页
11	自动对焦测光方法	参见第 156 页
12	闪光灯曝光修正	参见第 175 页
13	视频文件格式 / 分辨率	参见第 170 页
14	自动包围曝光	参见第 169 页
15	闪光灯闪光时间点	参见第 175 页
16	色彩还原	参见第 152 页
17	自动 ISO 设置	参见第 152 页
18	WiFi 连接	参见第 196 页

19	显示屏亮度	参见第 148 页
20	直方图显示	参见第 136/161 页
21	GPS 设置*	参见第 179/205 页
22	显示屏色彩还原	参见第 141 页
23	对焦帮助 (放大显示)	参见第 159 页
24	照片防抖功能	参见第 178 页
25	取景器亮度*	参见第 148 页
26	自动播放	参见第 180 页
27	视频防抖功能	参见第 170 页
28	取景器色彩还原*	参见第 148 页
29	播放时自动旋转	参见第 181 页
30	风噪减弱	参见第 171 页
31	显示屏自动关闭	参见第 149 页
32	管理用户设置	参见第 194 页
33	音效反馈信号	参见第 148 页
34	相机自动关机	参见第 147 页
35	菜单语言	参见第 146 页
36	重置相机设置	参见第 194 页
37	自动对焦辅助光	参见第 155 页
38	日期 / 时间	参见第 146 页
39	相机技术信息	参见第 203 页
40	重置照片编号	参见第 195 页
41	Formatieren	参见第 201 页

\* 只在安装 Leica Visoflex (Typ 020) 时提供

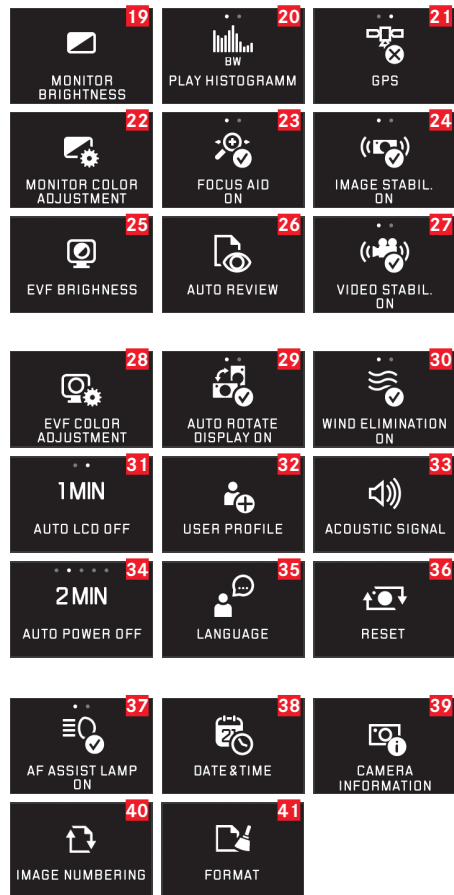

## 拍摄模式菜单

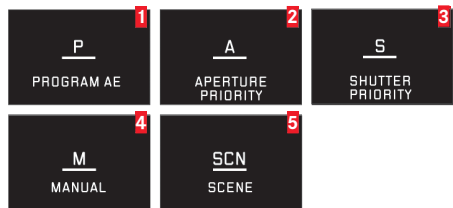

1	自动程序模式	参见第 162 页
2	光圈优先模式	参见第 164 页
3	快门优先模式	参见第 165 页
4	手动设定	参见第 166 页
5	场景模式	参见第 167/216 页

5a	扩展的程序自动模式	参见第 167/216 页
5b	运动模式	参见第 167/216 页
5c	人像模式	参见第 167/216 页
5d	风景模式	参见第 167/216 页
5e	用于昏暗环境的人像模式	参见第 167/216 页
5f	用于非常明亮场景的模式	参见第 167/216 页
5g	烟火模式	参见第 167/216 页
5h	用于非常昏暗场景的模式	参见第 167/216 页
5j	日出 / 日落模式	参见第 167/216 页





场景模式设置<sup>1</sup>

自动对焦设置 <sup>1</sup>		全自动	运动	人像	风景
	测光模式	面部识别	多区	面部识别	多区
	操作范围	正常	2m - ∞	正常	2m - ∞
	当 AF 无法进行时的设置	∞	∞	1.8m	∞
曝光设置 <sup>1</sup>	测光模式	多区	多区	多区	多区
	快门时间	操作范围限于 $1/2f - 1/2000s$ , 以 $1/3$ 增量控制, 最小值 $1/30s$	$1/2000s$	操作范围限于 $1/2f - 1/2000s$ , 以 $1/3$ 增量控制, 最小值 $1/30s$	操作范围限于 $1/2f - 1/2000s$ , 以 $1/3$ 增量控制, 最小值 $1/30s$
	光圈	在全部操作范围内通过快门速度 / ISO 设置控制	最大可能 (可能的最低值)	在全部操作范围内通过快门速度 / ISO 设置控制	在全部操作范围内通过快门速度 / ISO 设置控制
	ISO 设置 <sup>2</sup>	控制以保证最小快门速度 $1/2f$ , 最大值 ISO 1600	控制以保证最小快门速度 $1/2f$ , 最大值 ISO 6400	控制以保证最小快门速度 $1/2f$ , 最大值 ISO 1600	控制以保证最小快门速度 $1/2f$ , 最大值 ISO 1600
	曝光补偿	-	-	-	-
白平衡 <sup>1</sup>		<b>Auto</b>	<b>Auto</b>	<b>Auto</b>	<b>Sunny</b>
图像特性 <sup>1</sup>	锐利度	标准	标准	稍低	中高
	饱和度	标准	标准	标准	中高
	对比度	标准	标准	标准	高
闪光模式 <sup>3</sup>		<b>Auto</b>	<b>Auto</b>	<b>Auto / red-eye reduction</b>	<b>On</b>

<sup>1</sup> 列出功能的菜单设置不可用。

<sup>2</sup> 自动设置可能会根据菜单项 Max ISO 和最慢快门速度 中的手动设置受到限制。

<sup>3</sup> 列出的设置的前提是内置闪光灯设备位于工作位置或安装的兼容外置闪光灯设备开启。否则, 照片在不闪光的情况下进行拍摄。

夜间人像	雪地 / 沙滩	烟火	烛光	日落
面部识别	多区	-	多区	多区
正常	正常	$\infty$	正常	2m - $\infty$
1.8m	$\infty$	-	1.8m	$\infty$
多区	多区	-	多区	多区
操作范围限于 $1/2t$ - $1/2000s$ , 以 $1/3$ 增量控制, 最小值 $1/30s$	操作范围限于 $1/2t$ - $1/2000s$ , 以 $1/3$ 增量控制, 最小值 $1/30s$	大约 4s	操作范围限于 $1/2t$ - $1/2000s$ , 以 $1/3$ 增量控制, 最小值 $1/30s$	操作范围限于 $1/4t$ s
在全部操作范围内通过快门速度 / ISO 设置控制	在全部操作范围内通过快门速度 / ISO 设置控制	大约 $1/6$	在全部操作范围内通过快门速度 / ISO 设置控制	在全部操作范围内通过快门速度 / ISO 设置控制
控制以保证最小快门速度 $1/2t$ , 最大值 ISO 1600	控制以保证最小快门速度 $1/2t$ , 最大值 ISO 1600	100	控制以保证最小快门速度 $1/2t$ , 最大值 ISO 1600	控制以保证最小快门速度 $1/2t$ , 最大值 ISO 1600
-	+0.3EV	-	-	-0.3EV
<b>Sunny</b>	<b>Sunny</b>	<b>Sunny</b>	<b>Sunny</b>	<b>Sunny</b>
中低	中高	稍低	稍低	标准
标准	中高	中高	稍低	中高
低	标准	高	低	标准
<b>Slow sync / red-eye reduction</b>	<b>Auto</b>	<b>OFF</b>	<b>Slow sync</b>	<b>On</b>

## 技术数据

**相机型号** 徕卡 T (Typ 701) 带通过手势控制进行操作

**订货编号** 18 181 (银色), 18 180 (黑色)

**镜头接口** 徕卡 T 卡环带有用于镜头和相机之间通讯的接触凸缘

**镜头系统** 用于徕卡 T 的镜头, 通过徕卡 M 转换器 T 使用的徕卡 M 镜头

**传感器** CMOS 传感器, 规格 APS-C (23.6 x 15.7mm), 带 1650 / 1630 万像素 (总共 / 有效) 格式-长宽比 3:2

**分辨率** JPEG: 4928 x 3264 (1600 万像素)、4272 x 2856 (1220 万像素)、3264 x 2160 (700 万像素)、2144 x 1424 (300 万像素)、1632 x 1080 (180 万像素)

DNG: 4944 x 3278 像素

**照片文件格式 / 压缩率** 可选: JPG Superfein、JPG Fein、DNG + JPG Superf.、DNG + JPG Fein

**视频拍摄格式** MP4

**视频分辨率 / 图像拍摄频率** 可选: 1920 x 1080 像素、30 张/s 或 1280 x 720 像素、30 张/s

**存储介质** SD/ SDHC/SDXC 存储卡

**ISO 范围** 自动, ISO 100 至 ISO 12500

**白平衡** 自动预设白天、多云、卤素灯、阴影、电子闪光灯、两套手动设置、手动色温设置

**自动对焦系统** 以对比度为基础

**自动对焦测光方法** 单点、多区、点测光、脸部识别、触控 AF

**曝光模式** 程序自动模式、光圈优先模式、快门优先模式、手动模式、场景模式: 全自动, 运动、人像、风景、夜间人像、雪地/沙滩、烟火、烛光、日落

**曝光测量** 多区测光、中央重点测光、点测光

**曝光修正**  $\pm 3EV$ , 每级为  $1/3EV$

**自动包围曝光** 3 种段数到  $\pm 3EV$ , 可以  $1/3EV$  级调节

**快门速度范围** 30s 至  $1/4000s$

**连续拍摄** 约 5 张/s, 保持恒定的拍摄频率拍摄 12 张后, 拍摄性能取决于存储卡的情况

**闪光灯模式** 自动、自动/消除红眼、强制开启、强制开启/消除红眼、慢速同步、慢速同步/消除红眼

**曝光修正**  $\pm 3EV$ , 每级为  $1/3EV$

**闪光同步** 同步时间:  $1/180s$

用于 ISO 100 的内置闪光灯设备闪光指数: 4.5

自带闪光设备的闪光持续时间电池满电时约 5 秒

**显示屏** 3.7 “TFT LCD，130 万像素，每个颜色通道 854x480

**自拍** 延时可设为 2 秒或 12 秒

**Wlan** 符合 IEEE 802.11b/g/n 标准（标准 WLAN 协议），通道 1–11，加密方法：与 WiFi 兼容的 WPA™/WPA2™，访问方法：基本模式

**电源** 锂离子电池徕卡 BP–DC13，额定电压 7.2V，容量 985mAh；（根据 CIPA 标准）：约 400 张照片，充电时间（深度放电之后）：约 160 min，生产厂家：Shenzen Eng Electronics Co., Ltd., Made in China

**接口** Micro USB 插口（2.0 高速），带用于选购配件的集成接口的徕卡闪光灯接口；通过 USB 接口可以最大使用 1A 电流对电池充电

**充电器** 徕卡 BC–DC13，输入：交流电压 100 – 240V，50/60Hz，0,145A(100V)–0,08A(240V)，自动切换，输出：直流电压 8.4V 0.65A，重量：约 90g，尺寸：96×68×28mm（公差 +/- 0.5mm），生产厂家：Panasonic Energy (Wuxi) Co, Ltd.

**机身** 在实心铝制的徕卡一体式机身设计中，两个可以取出的盲塞用于背带和其它配件，带中心和控制触点的用于连接外部更强闪光设备的 ISO 热靴，例如：在 SF 26 中或用于安装电子取景器徕卡 Visoflex

**脚架螺纹接口** A ¼ DIN 4503 (¼ “)

**尺寸** (宽 x 高 x 深) 134 x 69 x 33mm

**重量** 约 384g / 339g (带 / 不带电池)

**供货范围** 相机机身、背带、2 个用于取下背带的背带解锁销、电池（徕卡 BP–DC13）、带 6 个转换器插头的充电器（徕卡 BC–DC13）、USB 接线

**软件** Adobe® Photoshop® Lightroom®（在相机注册后免费下载），用于 iOS®（遥控和图像传输、在® App–Store® 中免费下载)的徕卡 T 应用程序

## 关键字索引

- 白平衡..... 150
- 保存..... 211
- 保养提示..... 208
- 曝光控制..... 162/170
  - 曝光矫正..... 168
  - 测光方法..... 160
  - 测量值保存..... 168
- 场景模式..... 167/216
- 程序控制..... 167
- 程序自动模式..... 162
- 光圈优先模式..... 164
- 光圈自动模式..... 165
- 手动设置..... 166
- 自动包围曝光..... 169
- 背带..... 122
- 备件..... 206
- 播放菜单..... 184
- 播放模式..... 180
- 部件、名称..... U2/U4
- 菜单项..... 212
- 菜单语言..... 146
- DNG..... 150/202
- 电子取景器..... 148/177/205
- 对比度..... 153
- 对焦..... 154
  - AF 辅助灯..... 155
  - 测光方法..... 156/160
  - 对焦的辅助功能..... 159
  - 手动设置..... 166
  - 自动对焦..... 154
- 放大照片..... 182
- 分辨率..... 150
- 复制照片..... 188
- GPS..... 179
- 格式化..... 201
- 供货范围..... 116/219
- 固件升级..... 203
- 观看照片, 参见播放模式
- 恢复所有个别设置..... 194
- ISO 感光度..... 152
- 技术数据..... 218
- 剪切..... 136/161
- 剪切视频..... 192
- 将数据传输至计算机..... 200
- 截图、选择截图, 参见播放模式
- 警告提示..... 118

开/关键, 参见主开关		通过轻触调焦.....	158
客户服务/徕卡客户服务部.....	222	USB 连接.....	126/200
快门钮, 同样参见技术资料.....	133	WiFi.....	196
连接视频.....	192	维修 / 徕卡客户服务部.....	222
连续拍摄.....	154	稳定.....	178/170
录音.....	171	文件格式.....	150
录制视频.....	170	显示屏.....	148/149
模式转盘.....	132	选择播放源.....	188
拍摄频率.....	154	压缩率.....	150
配件.....	204	音量.....	191
取景器.....	148/205	音效.....	148
日期 / 时间.....	146	原始数据.....	150/202
软件.....	202	装入及取出电池.....	123
锐利度.....	154	装入及取出存储卡.....	128
色彩饱和度.....	152	照片标记为收藏.....	185
色彩还原.....	152	照片写保护 / 取消删除保护.....	185
删除照片.....	186	直方图.....	136/161
闪光灯.....	176/205	主开关.....	132
闪光灯模式.....	172	自动关闭相机.....	147
设置.....	194	自拍.....	178
手动对焦.....	159	咨询中心、徕卡产品支持部.....	222
手势控制.....	22		

## 徕卡产品支持部

有关徕卡产品、包括附赠软件的使用技术方面的问题，徕卡相机股份公司产品支持部可以书面、电话或邮件的形式向您提供帮助。

同样还为您提供购买咨询及订购说明书服务。您也可通过徕卡相机股份公司网站上的联系表格将您的问题寄送给我们。

Leica Camera AG

产品支持部 / 软件支持部

Am Leitz-Park 5

D-35578 Wetzlar

电话：+49(0)6441-2080-111 /-108

传真：+49(0)6441-2080-490

info@leica-camera.com/

software-support@leica-camera.com

## LEICA CUSTOMER CARE (徕卡客户服务部)

当您的徕卡设备需要维修时，徕卡相机股份公司的客户服务部或当地的徕卡维修部将会竭诚为您服务（地址列表参见质量保证卡）。

Leica Camera AG

Customer Care (客户服务部)

Am Leitz-Park 5

D-35578 Wetzlar

电话：06441 2080-189

传真：06441 2080-339

customer.care@leica-camera.com





Leica Camera AG | Am Leitz-Park 5 | 35578 Wetzlar | DEUTSCHLAND  
Telefon +49(0)6441-2080-0 | Telefax +49(0)6441-2080-333 | [www.leica-camera.com](http://www.leica-camera.com)